

Dell™ レーザー プリンタ 1700/1700n

# オーナーズ マニュアル

## 概要：

- プリンタのセットアップ
- 用紙のセット方法
- ネットワーク印刷
- ソフトウェアの説明

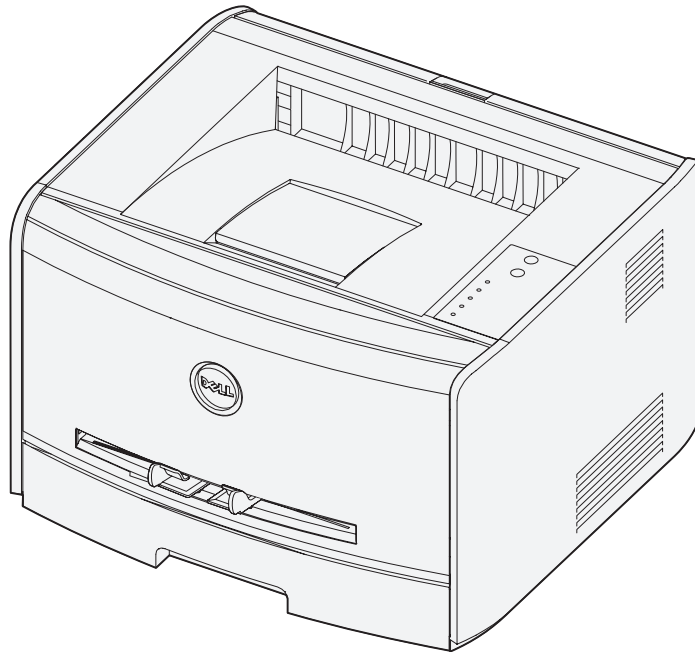

# 消耗品の注文

Dell™ トナー カートリッジは、デル コンピュータのみが販売しています。トナー カートリッジは [www.dell.com/supplies](http://www.dell.com/supplies) からオンラインで、またはお電話でご注文いただけます。

アイルランド	1850 707 407	中国	800-858-2920
イギリス	0870 907 4574	デンマーク	3287 5215
イタリア	800602705	ドイツ	0800 2873355
オーストラリア	1300 303 290	日本	044-556-3551
オーストリア	08 20 - 24 05 30 35	ノルウェー	231622 64
オランダ	020 - 674 4881	フィンランド	09 2533 1411
カナダ	1-877-501-4803	フランス	825387247
コロンビア	01800-9-155676	プエルトリコ	866-851-1760
スイス	0848 801 888	米国	877-INK-2-YOU
スウェーデン	08 587 705 81	ベルギー	02.713 1590
スペイン	902120385	ポルトガル	21 4220710
チリ	123-0-020-3397	メキシコ	866-851-1754
	800-20-1385	ルクセンブルグ	02.713 1590

 **注記：**お住まいの国がリストに記載されていない場合は、お近くのデル代理店で消耗品をご注文下さい。

## デル レーザー プリンタ 1700 消耗品

消耗品	パーツ番号
3,000 ページ用トナー カートリッジ	00N3769
3,000 ページ用使用後返却用トナー カートリッジ	00J3815
6,000 ページ用トナー カートリッジ	00H3730
6,000 ページ用使用後返却用トナー カートリッジ	00K3756
イメージ ドラム	D4283

## Dell™ レーザー プリンタ 1700

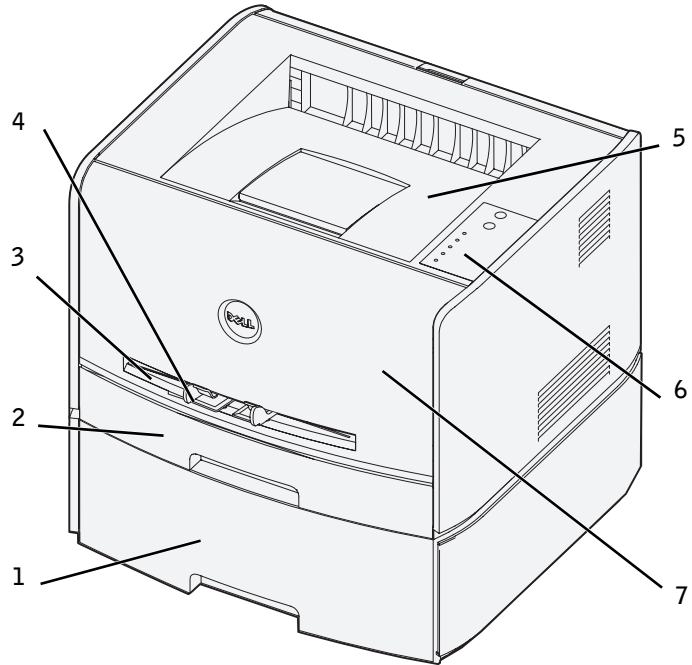

1	オプションの 550 枚給紙カセット	5	排紙トレイ
2	カセット 1	6	操作パネル
3	手差しスロット	7	前カバー
4	用紙ガイド		

### 『ユーザーズガイド』を参照する方法

『ユーザーズガイド』を参照するには、[スタート] → [プログラム] または [すべてのプログラム] → [デル プリンタ] → [デル レーザー プリンタ 1700] → [ユーザーズガイド] をクリックします。

 **注記:** 『ユーザーズガイド』を参照するには、あらかじめプリンタのドライバをインストールしておく必要があります。

## 注記、通知、および注意



**注記：**「注記」はこのプリンタの有効活用に役立つ重要な情報を示します。



**通知：**「通知」は故障やデータ消失の原因となり得る事柄とその避け方を示します。



**注意：**「注意」は、損害、または死傷の原因となり得る事柄を示します。

---

本書中の情報は予告無しに変更されることがあります。  
© 2004 Dell Inc. All rights reserved.

方法の如何によらず、Dell Inc. の文書による許可無しに本書を複製することを厳禁します。

本書で使用されている商標：Dell、DELL ロゴ、および Dell Toner Management System は、Dell Inc. の商標です。Microsoft および Windows は、Microsoft Corporation の登録商標です。

この文書中で、その他の商標および製品名がその権利者を示すために使用されている可能性があります。Dell Inc. は、自身の商標および製品名以外のものに対する権利は主張しません。

### アメリカ合衆国の制限付き権利

このソフトウェアおよびマニュアルは、制限付き権利によって保護されています。政府による使用、複製、公示は、The Rights in Technical Data の(c)(1)(ii) および Computer Software 条項 DFARS 252.227-7013 で設定された制限事項に従う必要があります。適用可能な FAR の条項は、次のとおりです。Dell Inc., One Dell Way, Round Rock, Texas, 78682, USA

### FCC 電波放出規制に関する情報

この機器は、FCC 規制第 15 部に従ってテストされ、クラス B デジタル装置の制限に準拠するものと確認されています。詳細については、ドライバおよびユーティリティ CD を参照して下さい。

# 目次

<b>1</b>	<b>プリンタの準備</b>	
	操作表示パネルの交換方法 . . . . .	<b>12</b>
	オプションの 550 枚ドローの取付け方法 . . . . .	<b>14</b>
	用紙カセットの構成設定 . . . . .	15
	オプションのメモリーカードのインストール方法 . . . . .	<b>17</b>
<b>2</b>	<b>用紙のセット方法</b>	
	250 枚および 550 枚カセットに用紙をセット . . . . .	<b>22</b>
	手差しフィーダに用紙をセット . . . . .	<b>25</b>
	後出口を使用 . . . . .	<b>26</b>
	印刷メディア指針 . . . . .	<b>27</b>
	メディアの種類および大きさ . . . . .	28
<b>3</b>	<b>ローカル印刷のためのセットアップ</b>	
	ローカルでのセットアップ . . . . .	<b>30</b>
	Windows XP と USB またはパラレル ケーブルを使用 . . . . .	31
	Windows 2000 と USB またはパラレル ケーブルを使用 . . . . .	32
	Windows NT とパラレル ケーブルを使用 . . . . .	33
	Windows Me と USB またはパラレル ケーブルを使用 . . . . .	33
	Windows 98 SE と USB またはパラレル ケーブルを使用 . . . . .	34

## 4 ネットワーク印刷のためのセットアップ

ネットワーク ケーブルを使った接続（印刷サーバーを使用） . . . . .	38
ケーブルを接続 . . . . .	38
ネットワーク設定ページを印刷して調べる . . . . .	39
インストール ソフトウェアを実行 . . . . .	40

## 5 ソフトウェア概要

デル トナー管理システム . . . . .	44
状況監視センター . . . . .	44
印刷ステータス ウィンドウ . . . . .	44
プリンタ消耗品再注文アプリケーション . . . . .	45
デル ローカル プリンタ設定ユーティリティ . . . . .	45
IP アドレス設定ユーティリティ . . . . .	45
デル プリンタ ソフトウェア アンインストール . . . . .	46
ドライバ プロファイラ . . . . .	46
デル プリンタ構成設定 Web ツール . . . . .	47

## 6 トラブル シューティング

基本的問題 . . . . .	50
トナー カートリッジの交換 . . . . .	54
イメージ ドラムの交換 . . . . .	57
紙詰りの除去 . . . . .	60

## 7 デルへの連絡方法

技術サポート . . . . .	64
自動オーダー ステータス サービス . . . . .	64
デルへの連絡方法 . . . . .	65

## 8 付録

デル製品の保証および返品について . . . . .	90
デル製のハードウェア製品の限定保証 . . . . .	90
インクおよびトナー カートリッジに対する限定保証 . . . . .	94
インクおよびトナー カートリッジに対する限定保証 . . . . .	94
一般条項 . . . . .	94
Australia Only . . . . .	94
New Zealand Only . . . . .	95
デル ソフトウェア製品ライセンス契約 . . . . .	96

索引 . . . . .	99
--------------	----





## **⚠️ 注意：安全にお使いいただくための注意事項**

お客様の安全のため、またお使いのシステムおよび作業環境を潜在的な損害から保護するため、以下の安全に関するガイドラインに従って下さい。

- この製品にはレーザーが使用されています。

**⚠️ 注意：本書に明記されていない方法で管理や調整を行ったり、操作手順を実行したりされた場合、有害な放射線にさらされる恐れがあります。**

- この製品は印刷メディアを熱する印刷処理を使っていて、メディアの中には熱せられると発散物を出すものがあります。操作手順の中で適切な印刷メディアの選択指針を説明した節を良く読んで有害な発散を防ぐようにして下さい。

**⚠️ 注意：この製品に次のシンボル  がついていない場合は、正しく接地されたコンセントに接続する必要があります。**

- 電源ケーブルは、製品の近くですぐに手が届く場所にあるコンセントに接続する必要があります。
- 操作説明書に記載されていない事項に関するサービスまたは修理は、専門のサービスマンに委託して下さい。
- この製品は、デルの認定する特定のコンポーネントと併用した場合に安全基準を満たすよう設計されています。一部のパーツの安全性能については、常に明白であるとは限りません。デルは、デルの認定していないコンポーネントの使用に関する法的責任を放棄します。



セクション 1

## プリンタの準備

---

操作表示パネルの交換方法

オプションの 550 枚ドロワーの取付け方法

オプションのメモリーカードのインストール方法

## 操作表示パネルの交換方法

英語以外の操作表示パネルが箱に入っている場合、それを使用するには以下の手順に従います。

- 1 プリンタの左側にあるボタンを押して前カバーを下し、そのカバーを開けます。

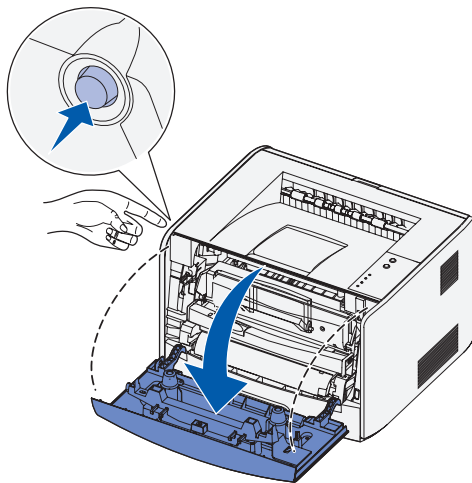

- 2 タブを押してパネルを持上げ、英語の操作表示パネルを外します。

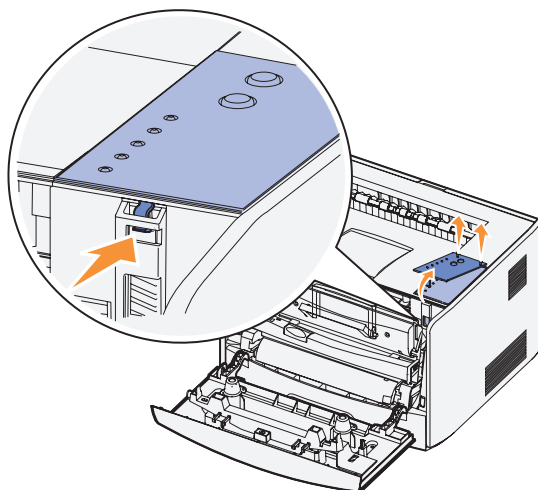

- 3 使用する言語の操作表示パネルを嵌め込みます。

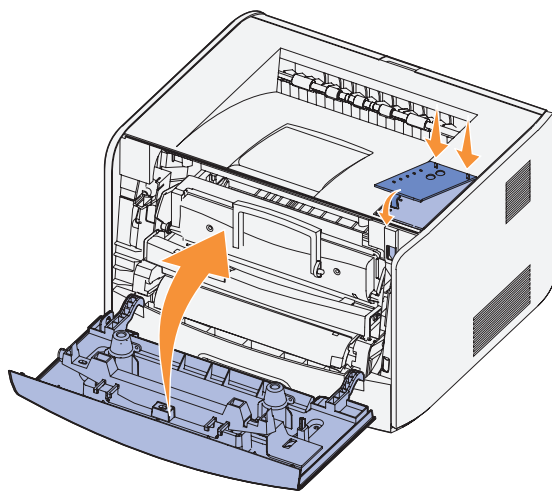

- 4 前カバーを閉じます。

## オプションの 550 枚ドロワーの取付け方法

お使いのプリンタには用紙を 550 枚までセットできるオプションのドロワーを 1 個取付けられます。

**⚠ 注意:** プリンタのセットアップが済んでから 550 枚ドロワーを取付ける場合はプリンタの電源を切り、電源コードを抜いてから作業を始めて下さい。

- 1 550 枚ドロワーを箱から出して梱包材を取除きます。
- 2 プリンタを設置する場所にこのドロワーを置きます。

**✍ 注記:** オプションのメモリーをインストールする場合、プリンタの右側を少し開けておいて下さい。

- 3 プリンタの穴を 550 枚ドロワーのポストに合わせてプリンタをドロワーの上に載せます。

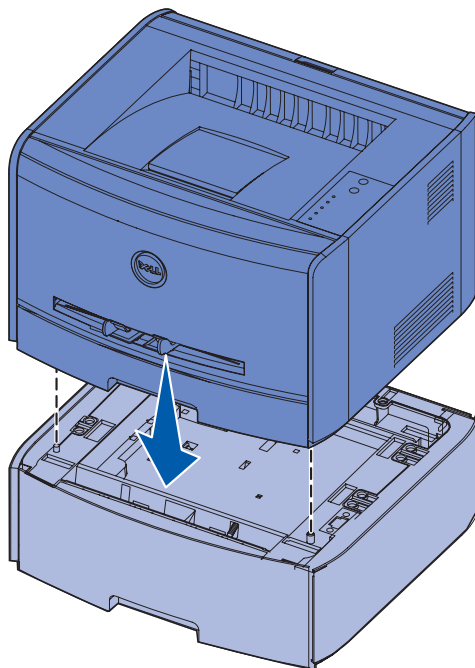

各カセットにセットされている用紙の種類と大きさを指定すると、紙詰りの防止に役立ちます。詳しくは 15 ページの「用紙カセットの構成設定」を参照して下さい。

## 用紙カセットの構成設定

 **注記:** 用紙カセットを構成設定するには先ずプリンタのためのドライバをインストールする必要があります。29 ページの「ローカル印刷のためのセットアップ」または 37 ページの「ネットワーク印刷のためのセットアップ」を参照して下さい。

### デル レーザー プリンタ 1700/1700n

- 1 デル ローカル プリンタ 設定ユーティリティを起動します ([スタート] → [プログラム] → [デル プリンタ] → [デル レーザー プリンタ 1700] → [ローカル プリンタ 設定ユーティリティ])。
- 2 お使いのデル レーザー プリンタ 1700 を選択します。
- 3 [OK] をクリックします。
- 4 左側の列で [用紙] をクリックします。
- 5 右側の列でカセット 1 の節へ移動します。カセット 1 にセットした用紙の種類と大きさを指定します。
- 6 右側の列でカセット 2 の節へ移動します。カセット 2 にセットした用紙の種類と大きさを指定します。
- 7 メニュー バーで [アクション] → [設定を適用] をクリックします。
- 8 ユーティリティを閉じます。

 **注記:** カセットのどちらかにセットする用紙の種類か大きさを変更した場合は [ローカル プリンタ 設定ユーティリティ] を使ってそのカセットを再設定します。

- 9 お使いのプリンタ オプションを更新するには、表中の指示に従います。

Windows XP	<ol style="list-style-type: none"><li>1 [スタート] → [コントロール パネル] → [プリンタとその他のハードウェア] → [プリンタと FAX] をクリックします。</li><li>2 デル レーザー プリンタ 1700 アイコンを右クリックします。</li><li>3 [プロパティ] → [インストール オプション] → [プリンタに照会] をクリックします。</li><li>4 [OK] → [OK] をクリックします。[プリンタ] フォルダを閉じます。</li></ol>
Windows 2000 Windows NT 4.0	<ol style="list-style-type: none"><li>1 [スタート] → [設定] → [プリンタ] をクリックします。</li><li>2 デル レーザー プリンタ 1700 アイコンを右クリックします。</li><li>3 [プロパティ] → [インストール オプション] (または [オプション]) → [プリンタに照会] (または [今直ぐ更新]) をクリックします。</li><li>4 [OK] → [OK] をクリックします。[プリンタ] フォルダを閉じます。</li></ol>

Windows Me Windows 98 SE	<ol style="list-style-type: none"> <li>1 [スタート] → [設定] → [プリンタ] をクリックします。</li> <li>2 デル レーザー プリンタ 1700 アイコンを右クリックします。</li> <li>3 [プロパティ] → [デバイス] (または [機能]) → [更新] (または [今直ぐ更新]) をクリックします。</li> <li>4 [OK] → [OK] をクリックします。[プリンタ] フォルダを閉じます。</li> </ol>
-----------------------------	--

[更新] または [プリンタに照会] が利用できない場合は、以下の手順に従います。

- a [使用可能なオプション] リストで [550 枚カセット] をクリックします。
- b [追加] をクリックします。
- c [OK] をクリックしてから [プリンタ] フォルダを閉じます。

[今直ぐ更新] または [プリンタに照会] が利用できない場合は、以下の手順に従います。

- a [オプション] リストで [550 枚給紙口] を検索します。
- b 設定を [未インストール] から [550 枚給紙口] に変えます。
- c [OK] をクリックしてから [プリンタ] フォルダを閉じます。

## デル レーザー プリンタ 1700n

1700n プリンタの用紙サイズおよび種類の設定は、デル プリンタ構成設定 Web ツールで行われます。

1700n プリンタの用紙サイズおよび種類を変更するには以下の手順に従います。

- 1 お使いの Web ブラウザにネットワーク プリンタの IP アドレスをタイプ入力します。



**注記：**お使いのプリンタの IP アドレスが分からない場合はネットワーク設定ページを印刷すればそこに IP アドレスが記載されます。詳しくは 39 ページの「ネットワーク設定ページを印刷して調べる」を参照して下さい。

- 2 [プリンタの状況] ページが表示されたら左列の [プリンタ設定] を選択します。
- 3 [プリンタ設定] ページで [ヨウシ メニュー] を選択します。
- 4 [ヨウシ サイズ] を選択します。
- 5 各カセットに入っている用紙の大きさを選択します。
- 6 [提出] をクリックします。
- 7 左列で [プリンタ設定] を選択します。
- 8 [プリンタ設定] ページで [ヨウシ メニュー] を選択します。
- 9 [ヨウシノ シュルイ] を選択します。



10 各カセットに入っている用紙の種類を選択します。

11 [提出] をクリックします。

## オプションのメモリーカードのインストール方法

システム基板にはオプションのメモリーカード用のコネクタが1つ付いています。このプリンタは最高 128 MB（ネットワーク プリンタでは合計 160 MB、非ネットワーク プリンタでは合計 144 MBになります）までサポートしています。

**!** 注意：プリンタのセットアップが済んでからメモリーカードをインストールする場合はプリンタの電源を切り、電源コードを抜いてから作業を始めて下さい。

1 プリンタの左側にあるボタンを押して前カバーを下し、そのカバーを開けます。

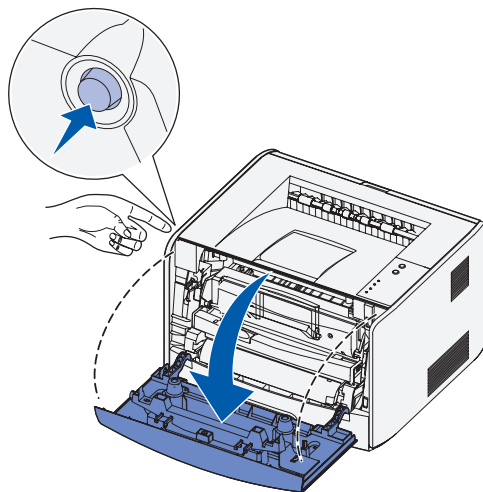

2 後出口を開きます。

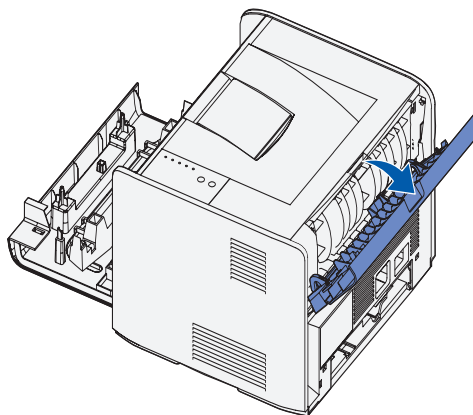

3 機械の前面右側の二つの留を押して外し、側面カバーを後方に開きます。

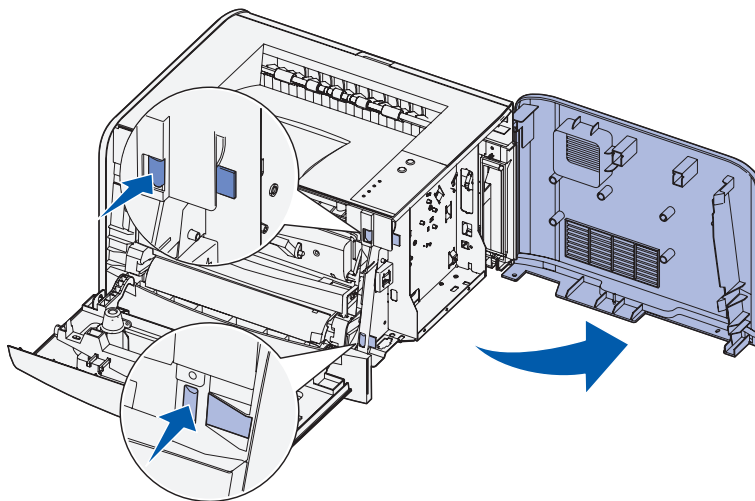

- メモリー コネクタの両端のラッチを押し開きます。

 **注記：**他のプリンタ用のメモリー オプションはお使いのプリンタには使えない可能性があります。

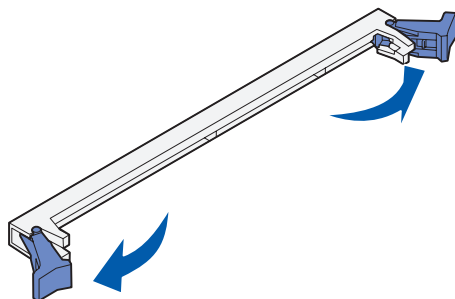

- メモリー カードの包装を解きます。

 **通知：**メモリー カードは静電気を受けると壊れ易い構造をもっています。メモリー カードに触れる前にプリンタの枠等の金属に触れるようにして下さい。

カードの縁の電気接点に触れないようにして下さい。

- カードの下端の突起をコネクタの型に合せます。

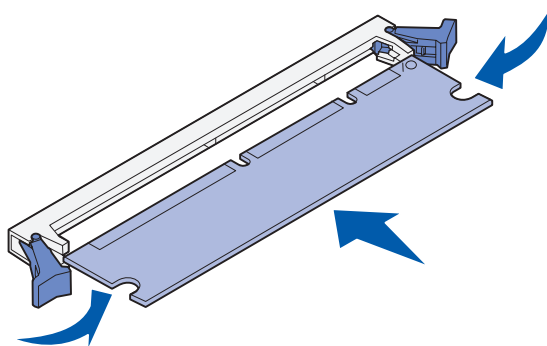

- 両端のラッチがカチッと所定の位置に戻るまでメモリー カードをコネクタに押し込みます。  
カードを所定の位置に押し込むには少し力が要るかも知れません。
- 両端のラッチがカードの突起を確実に覆うようにして下さい。
- 側面カバーを閉じます。
- 後出口を閉じます。
- 前カバーを閉じます。



## セクション 2

## 用紙のセット方法

---

250 枚および 550 枚カセットに用紙をセット  
手差しフィーダに用紙をセット  
後出口を使用  
印刷メディア指針

## 250 枚および 550 枚カセットに用紙をセット

250 枚カセットおよび 550 枚カセットに用紙をセットするには以下の手順に従います。

- 1 カセットを取外します。

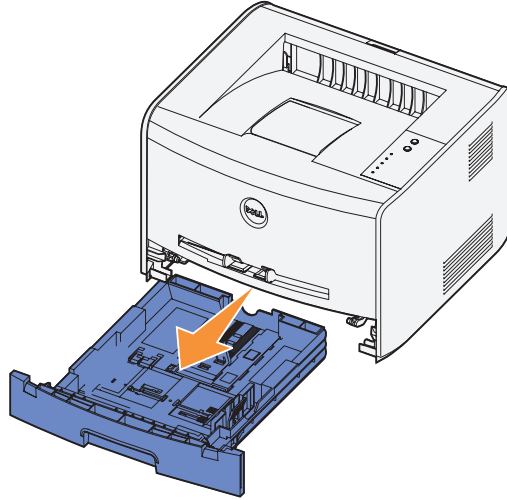

- 2 用紙の束を曲げ伸ばしたり扇形に広げたりしてセットする準備をします。平らな面で端を揃えます。

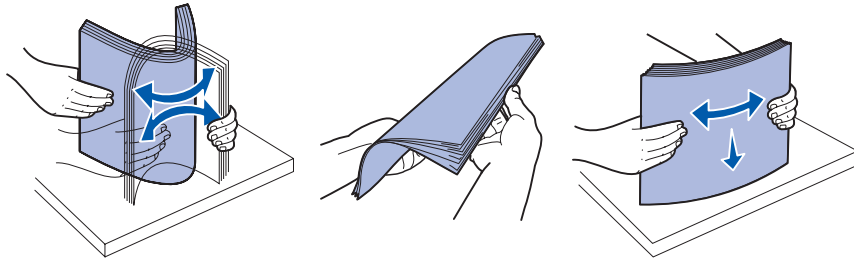

- 3 印刷面を下にして用紙をカセットにセットします。

側面内側の最高充填線を越えないように注意して下さい。用紙を多く入れ過ぎると紙詰りの原因になります。

- 4 2つの横ガイドと後ガイドが用紙の束にぴったり合うように調節します。

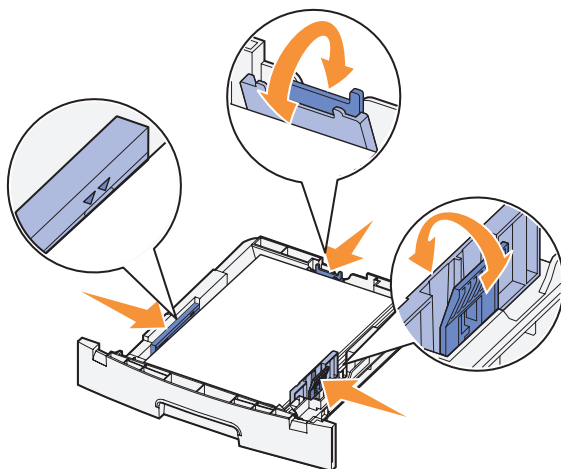

リーガルまたはフォリオサイズ用の紙をセットする場合は、カセットの後ろのラッチを押下げて拡張部位がカチッとハマるまでカセットを拡張します。

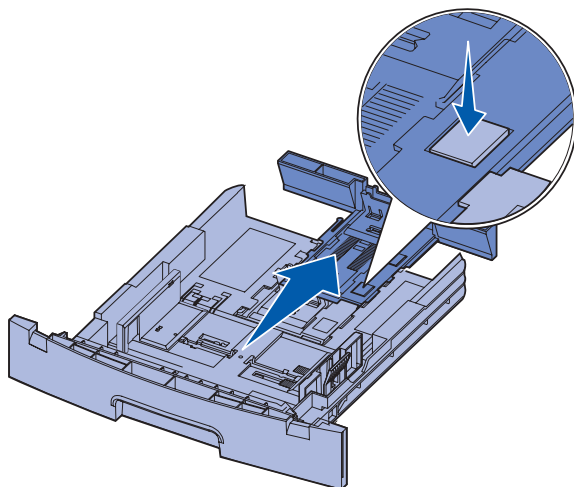

- 5 カセットを挿入します。

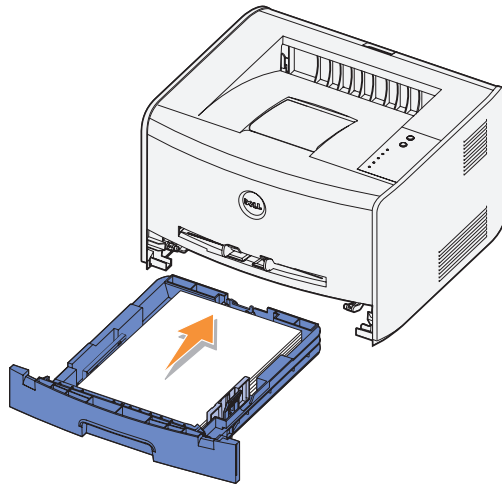

- 6 排紙トレイの用紙支えを伸ばします。

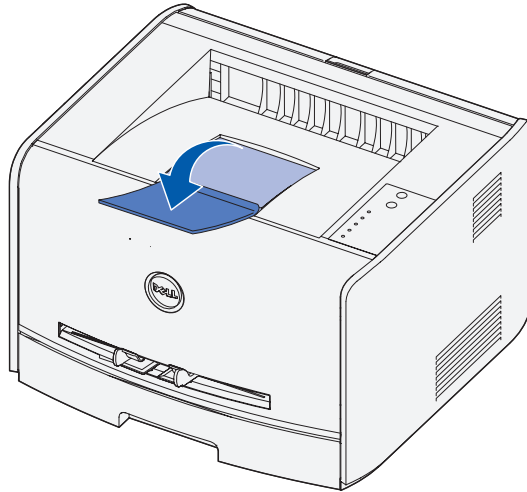



## 手差しフィーダに用紙をセット

手差しフィーダはプリンタの前面にあり、一度に一枚のメディアしか差込めません。手差しフィーダを使うと現在用紙カセットにセットしていない種類や大きさの用紙を安直に使用できません。

手差しフィーダに用紙をセットするには以下の手順に従います。

- 1 使用する印刷メディア 1 枚を印刷面を上にして手差しフィーダの中央に先端が用紙ガイドに乗るように置きます。この時点で印刷メディアを差込んでしまうとプリンタはそれを早く取込み過ぎて印刷が歪んでしまうことがあります。
- 2 用紙ガイドを印刷メディアの幅に合わせます。

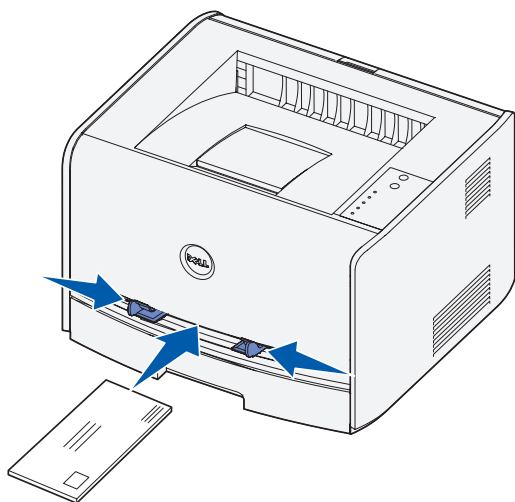

- 3 手差しフィーダの近くで印刷メディアの両端を押え、プリンタに少し引込まれるまで差込みます。

プリンタが印刷メディアを少し引込んでから実際に印刷のためにそれを取込むまでには少し時間が空きます。



**通知：**印刷メディアをフィーダに無理に押込まないで下さい。無理に押込むと紙詰りの原因となります。

- 封筒、折り返しを下にして切手が右上隅になるように差込みます。
- OHP フィルムは端を持ち印刷面に触れないようにします。指の脂分が OHP フィルムに付くと印刷品質に影響することがあります。

- レターヘッドは、おもて面を上にして用紙の上端がプリンタに最初に入るようにセットします。
- 用紙を差込む際に問題があったら逆向きに差込んでみて下さい。

## 後出口を使用

一枚毎の後出口により、丸まりや紙詰りを避ける直線用紙経路が得られます。これは、OHPフィルム、封筒、ラベル、厚紙、カードファイル等の特殊メディアのために特に便利です。

後出口を使うには後部排紙ドアを開きます。後部排紙ドアが開いていると全てのメディアが後出口から排紙されます。閉じていると全てのメディアがプリンタの上部の排紙トレイへ送られます。

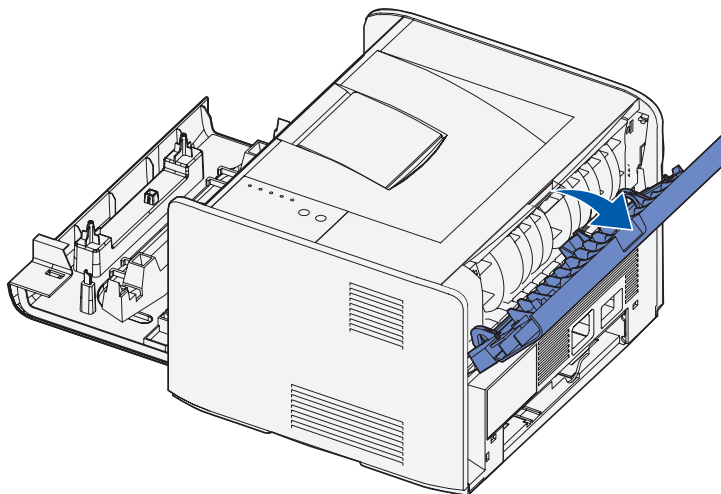

## 印刷メディア指針

適切な用紙やその他のメディアを選択することで印刷上の問題を避けられます。最高品質を引出すためには、検討中の用紙や特殊メディアを大量に購入する前にその試供品で試し刷りをしてみて下さい。

 **注意：**この製品は印刷メディアを熱する印刷処理を使っていて、メディアの中には熱せられると発散物を出すものがあります。操作手順の中で適切な印刷メディアの選択指針を説明した節を良く読んで有害な発散を防ぐようにして下さい。

- 20 ポンド (75 g/m<sup>2</sup>) の電子写真用紙を使います。
- レーザープリンタ用の OHP フィルムを使います。
- 24 ポンド (90 g/m<sup>2</sup>) ポンド紙製の封筒を使います。紙詰りを防ぐために以下のような封筒は使わないで下さい。
  - 過度に丸まっている
  - 何枚も貼付いている
  - 何らかの損傷がある
  - 窓、穴、ミシン穴、切込み、型押しがある
  - 金属の留め金、ひもタイ、または折畳み式金属を使っている
  - 切手が貼ってある
  - 蓋を折った状態で粘着質がはみ出している
- 台紙にはみ出した粘着質のあるラベルは使用できません。
- ラベル紙は連続して大量には印刷できません。
- 厚紙の最重量は 163 g/m<sup>2</sup> で最小サイズは 76.2 x 127 mm (3 x 5 インチ) です。

## メディアの種類および大きさ

メディア	大きさ	重さ (厚さ)	容量
用紙	A4、A5、B5、レター、 リーガル、エグゼク ティブ、フォリオ	17～43 ポンド (64～163 g/m <sup>2</sup> )	カセット 1：250 枚 (20 ポンド紙)
		16～43 ポンド (60～163 g/m <sup>2</sup> )	手差し：1 枚
		16～24 ポンド (60～90 g/m <sup>2</sup> )	オプションの 550 枚 カセット：550 枚 (20 ポンド紙)
OHP フィルム	A4、レター	適用なし	カセット 1：10 枚 手差し：1 枚
封筒	Monarch (7 3/4)、9、 Com-10、C5、B5、DL	24 ポンド (90 g/m <sup>2</sup> )	カセット 1：封筒 10 手差し：封筒 1
ラベル (紙製)	最小： 8.3 x 11 インチ (210 mm x 279 mm) 最大： 8.5 x 11.7 インチ (216 mm x 297 mm)	17～43 ポンド (64～163 g/m <sup>2</sup> )	カセット 1：10 枚 手差し：1 枚
インデックス カード	最小： 3 x 5 インチ (76.2 x 127 mm) 最大： 8.5 x 14 インチ (216 mm x 356 mm)	32～43 ポンド イン デックス カード (120～163 g/m <sup>2</sup> )	カセット 1：カード 10 手差し：カード 1

セクション 3

## ローカル印刷のための セットアップ

---

ローカルでのセットアップ

ローカルプリンタというのはコンピューター一台に USB またはパラレル ケーブルで接続されたプリンタのことです。お使いのプリンタがお使いのコンピューターではなくてネットワークに接続されている場合は、37 ページの「ネットワーク印刷のためのセットアップ」へ進んで下さい。

## ローカルでのセットアップ

プリンタ ドライバというのはコンピューターがプリンタと通信できるようにするプログラムです。

デル製のプリンタとコンピューターを一緒にお買い上げの場合は、43 ページの「ソフトウェア概要」で説明されているプリンタ ドライバおよびユーティリティは自動的にインストールされ、もう印刷の準備ができています。

デル プリンタを別にお買い上げの場合は、ドライバおよびユーティリティ CD を使って 43 ページの「ソフトウェア概要」で説明されている機能をインストールします。以下の表を使ってお使いのオペレーティング システムのための説明を見つけます。

コンピューターのオペレーティング システム	参照するページ
Windows XP	31 ページ
Windows 2000	32 ページ
Windows NT	33 ページ
Windows Me	33 ページ
Windows 98 SE	34 ページ

プリンタ ドライバ CD からカスタム ドライバをインストールする前に Microsoft のプラグ アンドプレイを完了する必要があります。

## Windows XP と USB またはパラレル ケーブルを使用



**注記：**Windows XP Professional では、コンピュータにプリンタ ドライバをインストールするには管理者特権が必要です。

ケーブルを差込んでプリンタの電源を入れるとコンピュータ画面に [新しいハードウェアの検出ウィザード] が表示されます。

- 1 ドライバおよびユーティリティ CD をコンピュータに挿入します。

するとこのウィザードは自動的に適切なドライバを検索します。

- 2 ドライバの一覧中をスクロールして D:\Drivers\Print\Win\_2kXP\dkaap2da.inf を選択し、それが [場所] 列に表示されるようにします。お使いの CD-ROM ドライブの文字が D でない場合その文字が上記の D\ に入ります。

- 3 [次へ] をクリックします。

ウィザードは必要なファイルを全てコピーしてプリンタ ドライバをインストールします。

- 4 ソフトウェアのインストールが済んだら [完了] をクリックします。

- 5 ドライバおよびユーティリティ CD によりインストール ソフトウェアが自動的に起動される筈です。

CD により自動的に起動されない場合は、[スタート] → [ファイル名を指定して実行] をクリックし、**D:\setup.exe** (ここで D は、お使いの CD ドライブの文字です) とタイプ入力してから [OK] をクリックします。

- 6 ドライバおよびユーティリティ CD 画面が表示されたら [個人インストール：このコンピュータのみでこのプリンタを使用するためのインストール] をクリックしてお使いのプリンタ用の付加的なソフトウェアをインストールします。

- 7 ドロップダウン ボックスで、お使いのプリンタを選択します。

- 8 [通常インストール (推奨)] を選択してから、[インストール] をクリックします。

お使いのコンピュータに全てのファイルがインストールされたら、「お祝い」画面が表示されます。

- 9 プリンタが正常にセットアップされたことを確認するために [テスト ページを印刷] をクリックします。

- 10 テスト ページが正常に印刷されたら、[終了] をクリックして終了します。

## Windows 2000 と USB またはパラレル ケーブルを使用

ケーブルを差込んでプリンタの電源を入れるとコンピュータ画面に [新しいハードウェアの検出ウィザード] が表示されます。

- 1 ドライバおよびユーティリティ CD を挿入してから、[次へ] をクリックします。
- 2 [適切なドライバを検索する] を選択してから、[次へ] をクリックします。
- 3 [場所のみを指定] を選択してから、[次へ] をクリックします。
- 4 ドライバおよびユーティリティ CD 上のプリンタ ドライバのある場所を参照します。

D:\Drivers\Print\Win\_2kXP\

D:\ の D には、お使いの CD-ROM ドライブの文字を入れます。

- 5 [開く]、さらに [OK] をクリックします。
- 6 [次へ] をクリックして、表示されているドライバをインストールします。

D:\Drivers\Print\Win\_2kXP\dkaap2da.inf

- 7 ソフトウェアのインストールが済んだら [完了] をクリックします。
- 8 ドライバおよびユーティリティ CD によりインストール ソフトウェアが自動的に起動される筈です。

CD により自動的に起動されない場合は、[スタート] → [ファイル名を指定して実行] をクリックし、D:\setup.exe (ここで D は、お使いの CD ドライブの文字です) とタイプ入力してから [OK] をクリックします。

- 9 ドライバおよびユーティリティ CD 画面が表示されたら [個人インストール: このコンピュータのみでこのプリンタを使用するためのインストール] をクリックしてお使いのプリンタ用の付加的なソフトウェアをインストールします。
- 10 ドロップダウン ボックスで、お使いのプリンタを選択します。
- 11 [通常インストール (推奨)] を選択してから、[インストール] をクリックします。  
お使いのコンピュータに全てのファイルがインストールされたら、「お祝い」画面が表示されます。
- 12 プリンタが正常にセットアップされたことを確認するために [テスト ページを印刷] をクリックします。
- 13 テスト ページが正常に印刷されたら、[終了] をクリックして終了します。



## Windows NT とパラレル ケーブルを使用

 **注記：**コンピュータにプリンタ ドライバをインストールするには管理者特権が必要です。

- 1 ドライバおよびユーティリティ CD を挿入します。
- 2 ドライバおよびユーティリティ CD 画面が表示されたら [個人インストール：このコンピュータのみでこのプリンタを使用するためのインストール] をクリックしてお使いのプリンタ用の付加的なソフトウェアをインストールします。
- 3 ドロップダウン ボックスで、お使いのプリンタを選択します。
- 4 [通常インストール (推奨)] を選択してから、[インストール] をクリックします。  
お使いのコンピュータに全てのファイルがインストールされたら、「お祝い」画面が表示されます。
- 5 [終了] をクリックしてドライバおよびユーティリティ CD 画面を終了します。

## Windows Me と USB またはパラレル ケーブルを使用

 **注記：**お使いのコンピュータに既にインストールされているソフトウェアによっては表示される画面が説明と異なる場合もあります。

プリンタを USB ケーブルで接続する場合、USB ポート ドライバおよびカスタム (Windows に付属していない) プリンタ ドライバの両方をインストールする必要があります。

ケーブルを差込んでプリンタとコンピュータの電源を入れるとコンピュータ画面に [新しいハードウェアの追加ウィザード] 画面が表示されます。

- 1 ドライバおよびユーティリティ CD を挿入します。  
USB ケーブルを使っている場合、ウィザードが自動的に CD 上の USB ドライバが見つけてそれをインストールします。  
パラレル ケーブルを使っている場合は、手順 3 へ進みます。
- 2 USB ポート ドライバが見つかったら、[完了] をクリックします。
- 3 [デバイスに最適なドライバを検索する (推奨)] を選択してから、[次へ] をクリックします。  
するとこのウィザードはプリンタ ドライバを検索します。
- 4 画面の一覧で **D:\Drivers\Print\Win\_9xme\<お使いの言語のフォルダ>\dkaag2da.inf** (ここで D は、お使いの CD ドライブの文字です) を選択してから、[OK] をクリックします。
- 5 [次へ] をクリックしてそのプリンタ ドライバをインストールします。
- 6 [次へ] をクリックしてインストールを完了します。

- 7 既に入っているプリンタ名（たとえばデルレーザー プリンタ 1700）を使うか、このプリンタに固有の名前を付けてそれをタイプ入力してから [次へ] をクリックします。
- 8 [はい (推奨)] をクリックしてから [完了] をクリックすることによりテスト ページを印刷します。
- 9 テスト ページが印刷されたら [はい] をクリックしてウィンドウを閉じます。
- 10 [終了] をクリックしてインストールを完了し、ウィザードを閉じます。
- 11 ドライバおよびユーティリティ CD によりインストール ソフトウェアが自動的に起動される筈です。  
CD により自動的に起動されない場合は、[スタート] → [ファイル名を指定して実行] をクリックし、**D:\setup.exe**（ここで D は、お使いの CD ドライブの文字です）とタイプ入力してから [OK] をクリックします。
- 12 ドライバおよびユーティリティ CD 画面が表示されたら [個人インストール：このコンピュータのみでこのプリンタを使用するためのインストール] をクリックしてお使いのプリンタ用の付加的なソフトウェアをインストールします。
- 13 ドロップダウン ボックスで、お使いのプリンタを選択します。
- 14 [通常インストール (推奨)] を選択してから、[インストール] をクリックします。  
お使いのコンピュータに全てのファイルがインストールされたら、「お祝い」画面が表示されます。
- 15 [終了] をクリックしてドライバおよびユーティリティ CD 画面を終了します。

## Windows 98 SE と USB またはパラレル ケーブルを使用

 **注記：**お使いのコンピュータに既にインストールされているソフトウェアによっては表示される画面が説明と異なる場合もあります。

プリンタを USB ケーブルで接続する場合、USB ポート ドライバおよびカスタム (Windows に付属していない) プリンタ ドライバの両方をインストールする必要があります。

ケーブルを差込んでプリンタの電源を入れるとコンピュータ画面に [新しいハードウェアの検出ウィザード] が表示されます。

- 1 ドライバおよびユーティリティ CD を挿入してから、[次へ] をクリックします。
- 2 [適切なドライバを検索する] を選択してから、[次へ] をクリックします。
- 3 USB ケーブルを使用している場合、[CD-ROM ドライブ] のみ選択してから [次へ] をクリックします。  
パラレル ケーブルを使用している場合は手順 8 へ進みます。
- 4 ウィザードが USB ポート ドライバを見つけたら、[次へ] をクリックします。

- 5 USB ポート ドライバがインストールされたら [完了] をクリックします。  
するとウィザードは新しいドライバを検索するように要請します。
- 6 [次へ] をクリックしてプリンタ ドライバを検索します。
- 7 [適切なドライバを検索する] を選択してから、[次へ] をクリックします。
- 8 [場所のみを指定] を選択してから、[次へ] をクリックします。
- 9 ドライバおよびユーティリティ CD 上のプリンタ ドライバのある場所を参照します。  
**D:\Drivers\Print\Win\_9xme\<<your language folder>\dkaag2da.inf**
- 10 このドライバを選んで反転表示させてから、[更新されたドライバをインストールする (推奨)] を選択します。
- 11 [次へ] をクリックします。
- 12 [次へ] をクリックしてインストールを完了します。
- 13 既に入っているプリンタ名 (たとえばデル レーザー プリンタ 1700) を使うか、このプリンタに固有の名前を付けてそれをタイプ入力してから [次へ] をクリックします。
- 14 [はい] をクリックすることによりテスト ページを印刷してから、[完了] をクリックします。  
お使いのコンピュータに、必要なファイルが全てインストールされます。
- 15 テスト ページが印刷されたら [はい] をクリックしてメッセージ ウィンドウを閉じます。
- 16 [終了] をクリックしてインストールを完了します。
- 17 ドライバおよびユーティリティ CD によりインストール ソフトウェアが自動的に起動される筈です。  
CD によりが自動的に起動されない場合は、[スタート] → [ファイル名を指定して実行] をクリックし、**D:\setup.exe** (ここで D は、お使いの CD ドライブの文字です) とタイプ入力してから [OK] をクリックします。
- 18 ドライバおよびユーティリティ CD 画面が表示されたら [個人インストール: このコンピュータのみでこのプリンタを使用するためのインストール] をクリックしてお使いのプリンタ用の付加的なソフトウェアをインストールします。
- 19 ドロップダウン ボックスで、お使いのプリンタを選択します。
- 20 [通常インストール (推奨)] を選択してから、[インストール] をクリックします。  
お使いのコンピュータに全てのファイルがインストールされたら、「お祝い」画面が表示されます。
- 21 [終了] をクリックしてドライバおよびユーティリティ CD 画面を終了します。



セクション 4

## ネットワーク印刷のための のセットアップ

---

ネットワーク ケーブルを使った接続（印刷サーバーを使用）

## ネットワーク ケーブルを使った接続（印刷サーバーを使用）

 **注記：**ネットワークでのセットアップの追加設定については、『ユーザーズ ガイド』を参照して下さい。

### ケーブルを接続

- 1 プリンタの電源が切れていてコンセントから抜いてあることを確認します。
- 2 標準の第5規格シールドなしツイストペア（UTP）ネットワーク ケーブルの一端を LAN 接続口またはハブに差込み、他端をプリンタの背面の Ethernet ポート（中央の接続口）に差込みます。プリンタは自動的にネットワーク通信速度に合せます。

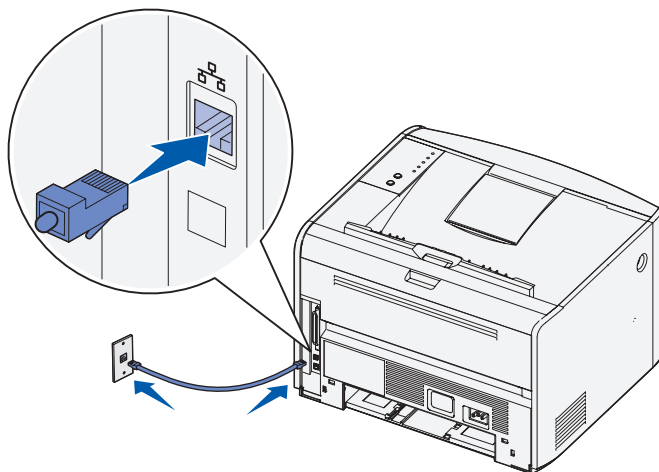

- 3 電源ケーブルの一端（メスのプラグの側）をプリンタの背面のジャックに差し込み、他端を適切に接地された電源コンセントに差し込みます。

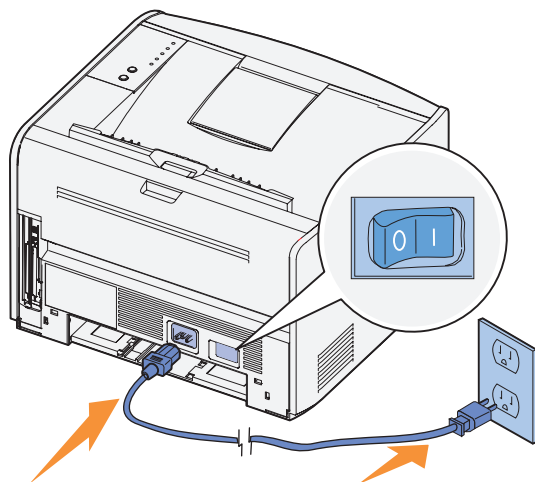

- 4 プリンタの電源を入れます。

プリンタの自己診断過程が済むとレディ / データランプが点燈します。

プリンタの電源を入れた時に操作パネルランプが点燈しなかったら電源ケーブルがプリンタの背面とコンセントでしっかり差込まれていることを確認して下さい。

プリンタの電源が入っているのに何も印刷されない、またはジョブが印刷されずにエラーランプが点燈している場合、トナーカートリッジが取付けられていることを確認します。

## ネットワーク設定ページを印刷して調べる

- 1 メニュー設定ページおよびネットワーク設定ページを印刷するにはレディ / データランプが点燈している時に継続を一回押します。
- 2 ネットワーク設定ページのヒョウジュン ネットワーク カード欄のステータスがコネクテッドになっていることを確認します。  
ステータスがコネクテッドでない場合は以下の手順に従います。
  - Ethernet ケーブルがプリンタ背面にしっかり差込まれていることを確認します。
  - Ethernet ケーブルの他端を別のネットワーク接続口に接続してみます。
- 3 ネットワーク設定ページのTCP/IP欄でIPアドレス、ネットマスク、およびゲートウェイが適切に設定されていることを確認します。

IPアドレスが予期されるものでない場合は、ドライバおよびユーティリティCDからIPアドレス設定ユーティリティを起動します。

## インストール ソフトウェアを実行

- 1 ドライバおよびユーティリティ CD をコンピュータに挿入します。
- 2 ドライバおよびユーティリティ CD によりインストール ソフトウェアが自動的に起動される筈です。

CD により自動的に起動されない場合は、[スタート] → [ファイル名を指定して実行] をクリックし、**D:\setup.exe** (ここで D は、お使いの CD ドライブの文字です) とタイプ入力してから [OK] をクリックします。

- 3 ドライバおよびユーティリティ CD 画面が表示されたら [ネットワーク インストール：ネットワーク上でこのプリンタを使用するためのインストール] をクリックします。
- 4 ローカル インストールには [このコンピュータにプリンタをインストール] を選択してから [次へ] をクリックします。

リモート インストールを行うには以下の手順に従います。

- a [一つ以上のリモート コンピュータにプリンタをインストールする] を選択してから [次へ] をクリックします。
  - b 管理ユーザー名およびパスワードを入力してから [追加] をクリックします。
  - c クライアントまたはサーバーを選択してから、[次へ] をクリックします。
- 5 インストールするネットワーク プリンタを選択します。お使いのプリンタが一覧に入っていない場合は [更新] をクリックして一覧を更新する、または [プリンタを追加] をクリックしてネットワークにプリンタを追加します。

印刷サーバーをセット アップする場合は、手順 6 に進んで下さい。印刷サーバーというのは全てのクライアントからの印刷ジョブを集中的に処理するように指定された任意のコンピュータのことです。

クライアントをセット アップする場合は、手順 7 に進んで下さい。クライアントというのは直接プリンタに接続されたコンピュータのことです。

- 6 [このプリンタをサーバー上にセットアップする。] を選択してから [次へ] をクリックします。
- 7 お使いのプリンタを一覧で選択します。表示されているプリンタ名を変更するには、[プリンタ名] フィールドに新しい名前を入力します。
- 8 ネットワーク上の他のユーザーもこのプリンタを使えるようにするには [このプリンタを他のコンピュータと共有] を選択してから、ユーザーに分り易い共有名を入力します。
- 9 [次へ] をクリックします。
- 10 インストールするソフトウェアと説明書類を選択してから、[インストール] をクリックします。詳細については、43 ページの「ソフトウェア概要」を参照して下さい。



- 11 正常終了を知らせる画面が表示されたら、コンピュータを再起動するかどうかを選択してから、[終了] をクリックします。

デル プリンタ構成設定 Web ツール (プリンタ内蔵 Web サーバーとも呼ばれます) を使えば自分の席でネットワーク プリンタの状況を監視できます。プリンタの構成設定の表示、変更やトナー残量の監視が行え、交換トナー カートリッジが必要な時期になったら、この Web ブラウザからデル消耗品リンクをクリックするだけで注文できます。



**注記:** デル プリンタ構成設定 Web ツールは、プリンタが印刷サーバーにローカル接続されていると使用不能です。

デル プリンタ構成設定 Web ツールは、お使いのブラウザでネットワーク プリンタの IP アドレスをタイプ入力するだけで起動できます。詳しくは『ユーザズガイド』を参照して下さい。

デル プリンタ構成設定 Web ツールをプリンタに消耗品補給や点検が必要な時には担当者に電子メールが送信されるように設定することができます。

電子メールによる警告を設定するには以下の手順に従います。

- 1 デルプリンタ構成設定 Web ツールを起動します。
- 2 [電子メール警報セットアップ] をクリックします。
- 3 [電子メール サーバーをセットアップ] で [主 SMTP ゲートウェイ] および [返信用アドレス] を設定します。
- 4 [電子メール リストおよび警報をセットアップ] の電子メール リスト ボックスに、ご自身の電子メールアドレスまたは担当者の電子メールアドレスを入力します。
- 5 [提出] をクリックします。



セクション 5

## ソフトウェア概要

---

デル トナー管理システム  
デル ローカル プリンタ設定ユーティリティ  
IP アドレス設定ユーティリティ  
デル プリンタ ソフトウェア アンインストール  
ドライバ プロファイラ  
デル プリンタ構成設定 Web ツール

プリンタに付属のドライバおよびユーティリティ CD を使ってお使いのオペレーティング システムに応じたソフトウェア アプリケーションを組合わせてインストールします。

 **注記：**プリンタとコンピュータを別々に購入した場合はドライバおよびユーティリティ CD を使ってこれらのソフトウェア アプリケーションをインストールする必要があります。

## デル トナー管理システム

### 状況監視センター

 **注記：**このアプリケーションは Windows 98 SE、Me で、またはプリンタがコンピュータにローカル接続されている場合は使用不能です。

複数のステータス モニターを管理する場合に状況監視センターを使います。

- プリンタ名をダブルクリックしてそのプリンタのステータス モニターを開きます。あるいは、[実行] を選択して特定のプリンタのステータス モニターを開きます。
- [表示] を選択してプリンタの一覧の表現を変更します。
- オンライン ヘルプを表示するには、[ヘルプ] を選択します。

### 印刷ステータス ウィンドウ

 **注記：**このアプリケーションは Windows NT、98 SE、Me で、またはプリンタがネットワークに接続されている場合は使用不能です。

印刷ステータス ウィンドウはプリンタの状況 ([プリンタ レディ]、[プリンタ オフライン]、および [エラー、プリンタを調べる]) および印刷ジョブを送信した時にはその名前を表示します。

また、印刷ステータス ウィンドウにはトナーの残量が表示されます。

- プリンタのトナー残量を監視することも出来ます。
- トナー カートリッジの替えを注文するには [トナーを注文] をクリックします。詳しくは、45 ページの「プリンタ消耗品再注文アプリケーション」を参照して下さい。

## プリンタ消耗品再注文アプリケーション

 **注記：**このアプリケーションは Windows 98 SE、Me では使用不能です。

[消耗品を注文] ダイアログ ボックスは印刷ステータス ウィンドウ、プログラム ウィンドウ、またはデスクトップアイコンで起動できます。

電話またはインターネットでトナーを注文できます。

- 1 [スタート] → [プログラム] または [すべてのプログラム] → [デル プリンター] → [デル レーザー プリンタ 1700] → [プリンタ消耗品再注文アプリケーション] の順にクリックします。  
[消耗品を注文] ウィンドウが表示されます。
- 2 インターネット (Web) で注文する場合、[デルのカートリッジ注文サイト Web サイトを表示] をクリックします。
- 3 電話注文の場合、[電話で] 欄の番号に掛けて下さい。

## デル ローカル プリンタ設定ユーティリティ

 このアプリケーションはプリンタがネットワーク接続されている場合、使用不能です。

デル ローカル プリンタ設定ユーティリティを使ってプリンタ ドライバにないプリンタ設定を変更、保存できます。これらの設定を変更するとそれは、さらに変更するか大元のプリンタ設定 (出荷時設定と呼ばれる) を復元するまで有効です。設定項目は、プリンタの操作パネル同様メニュー別に整理されています。

デル ローカル プリンタ設定ユーティリティは、デルプリンタ ドライバをインストールすると自動的にお使いのコンピュータにインストールされます。[スタート] → [プログラム] または [すべてのプログラム] → [デル プリンタ] → [デル レーザー プリンタ 1700] → [デル ローカル プリンタ設定ユーティリティ] をクリックします。デル ローカル プリンタ設定ユーティリティはプリンタが直接コンピュータに接続されていなければ機能しません。

## IP アドレス設定ユーティリティ

 **注記：**このアプリケーションは、プリンタがコンピュータにローカル接続されていると使用不能です。

IP アドレス設定ユーティリティにより、IP アドレスその他の重要な IP パラメータを設定できます。

## デル プリンタ ソフトウェア アンインストール

現在インストールされているプリンタ ソフトウェアやプリンタ オブジェクトを削除するには、アンインストール ソフトウェア ユーティリティを使います。アンインストール ソフトウェア ユーティリティは以下の2通りの方法で起動できます。

- 1 Windows XP では [スタート] → [コントロール パネル] → [プリンタとその他のハードウェア] → [プリンタと FAX] をクリックします。  
他のシステムでは [スタート] → [設定] → [プリンタ] をクリックします。
  - a アンインストールするプリンタ オブジェクトを選択してから、マウスの右ボタンをクリックします。
  - b [デル ソフトウェア アンインストール] を選択します。
  - c アンインストールする要素を選択してから、[次へ] をクリックします。
  - d [今アンインストール] をクリックします。
  - e アンインストールが済んだら [OK] をクリックします。
- 2 [スタート] → [プログラム] または [すべてのプログラム] → [デル プリンタ] → [デル レーザー プリンタ 1700] をクリックします。
  - a [プリンタ ソフトウェア アンインストール] を選択します。
  - b アンインストールする要素を選択してから、[次へ] をクリックします。
  - c [今アンインストール] をクリックします。
  - d アンインストールが済んだら [OK] をクリックします。

## ドライバ プロファイル

ドライバ プロファイルを使ってユーザー指定のドライバ設定を含んだドライバ プロファイルを作成できます。ドライバ プロファイルには以下のような保存された一組のプリンタ ドライバ設定その他のデータを含められます。

- 印刷方向およびNアップ (文書設定)
- 排紙トレイの取付け状況 (プリンタ オプション)
- ユーザー定義用紙サイズ (ユーザー定義用紙)
- 簡易テキストおよび透かし
- オーバーレイ参照
- フォント参照
- 書式割当て

# デル プリンタ構成設定 Web ツール

 **注記：**このアプリケーションは、プリンタがコンピュータにローカル接続されていると使用不能です。

デル プリンタ構成設定 Web ツール（プリンタ内蔵 Web サーバーとも呼ばれます）を使えば自分の席でネットワーク プリンタの状況を監視できます。プリンタの構成設定の表示、変更やトナー残量の監視が行え、交換トナー カートリッジが必要な時期になったら、この Web ブラウザからデル消耗品リンクをクリックするだけで注文できます。

デル プリンタ構成設定 Web ツールは、お使いのブラウザにネットワーク プリンタの IP アドレスをタイプ入力するだけで起動できます。詳しくは『ユーザズガイド』を参照して下さい。

デル プリンタ構成設定 Web ツールをプリンタに消耗品補給や点検が必要な時には担当者に電子メールが送信されるように設定することができます。

電子メールによる警告を設定するには以下の手順に従います。

- 1 デル プリンタ構成設定 Web ツールを起動します。
- 2 [電子メール警報セットアップ] をクリックします。
- 3 [電子メール サーバーをセットアップ] で [主 SMTP ゲートウェイ] および [返信用アドレス] を設定します。
- 4 [電子メール リストおよび警報をセットアップ] の電子メール リスト ボックスに、ご自身の電子メールアドレスまたは担当者の電子メールアドレスを入力します。
- 5 [提出] をクリックします。





セクション 6

## トラブルシューティング

---

基本的問題

トナーカートリッジの交換

イメージドラムの交換

紙詰りの除去

## 基本的問題

以下の表を使って印刷上の問題への対処法を探して下さい。問題が解決しない場合は support.jp.dell.com/jp/jp/ のデルまでご連絡下さい。プリンタの部品のサービス担当者によるクリーニングまたは交換が必要な可能性があります。

問題	対処法
印刷が薄くなっているけれどもトナー残少/ドラムを交換ランプは点いていない。	<ul style="list-style-type: none"> <li>トナー カートリッジを外し静かに横に振って残りのトナーを均一に分布させます。</li> <li>トナー カートリッジを交換します。詳しくは 54 ページの「トナー カートリッジの交換」を参照して下さい。</li> </ul>

トナー残少/ドラムを交換ランプが点いている（点滅はしていない）。

**注記:** ライトが点滅している場合は、51 ページの「トナー残少/ドラムを交換ランプが点滅している。」を参照して下さい。

- トナー カートリッジを外し静かに振って残りのトナーを均一に分布させます。
- トナー カートリッジを交換します。詳しくは 54 ページの「トナー カートリッジの交換」を参照して下さい。

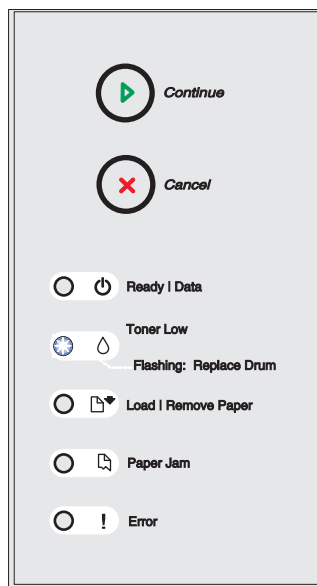

---

問題	対処法
----	-----

---

トナー残少/ドラムを交換ランプが点滅している。

イメージドラムを交換します。詳しくは57ページの「イメージドラムの交換」を参照して下さい。

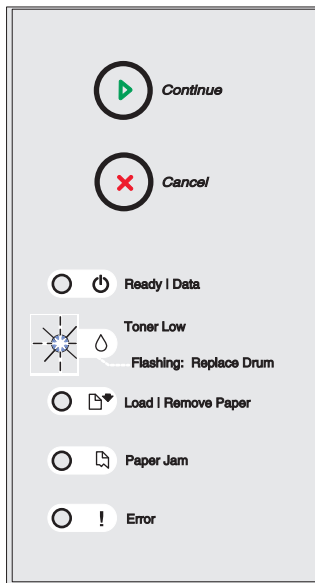

---

ページが空白。

- トナーカートリッジが空の可能性が有ります。カートリッジを交換します。詳しくは54ページの「トナーカートリッジの交換」を参照して下さい。
- ソフトウェアエラーが発生している可能性があります。プリンタの電源を一旦切ってから入れ直してみます。

---

プリンタの部品が欠けている、または壊れている。

[support.jp.dell.com/jp/jp/](http://support.jp.dell.com/jp/jp/) のデルまで連絡して下さい。

---

電源投入時に操作パネルランプが点かない。

- ランプが点くか少し待ってみる。数秒掛るかも知れません。
- 電源コードがプリンタの背面とコンセントに、しっかり差込まれていることを確認します。

---

前カバーが閉らない。

トナーカートリッジが正しく入っていることを確認します。

問題	対処法
プリンタの電源は入っているけれども何も印刷されない。	<ul style="list-style-type: none"> <li>トナー カートリッジが取付けられていることを確認します。</li> <li>パラレル、USB、またはネットワーク ケーブルがプリンタの背面のコネクタにしっかり差込まれていることを確認します。</li> <li>継続を1回押してメニュー設定ページを印刷し、問題がプリンタにあるのかコンピュータにあるのか調べます。</li> <li>メニュー設定ページが印刷される場合は、問題はコンピュータかそれに入っているプログラムにあります。</li> <li>メニュー設定ページが印刷されない場合は、<a href="http://support.jp.dell.com/jp/jp/">support.jp.dell.com/jp/jp/</a> のデルまで連絡して下さい。</li> </ul>
プリンタの電源は入っていてエラーランプが点いている。	プリンタのカバーが閉まっていることを確認します。

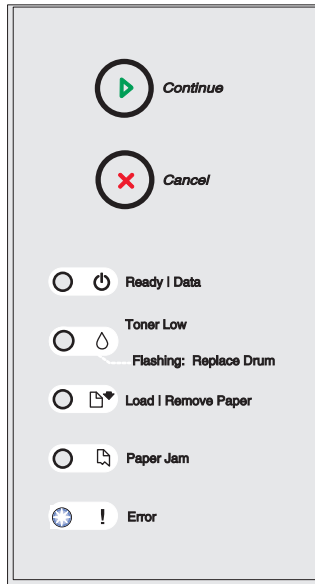

---

**問題****対処法**

---

250 枚または 550 枚カセットに用紙がセットされているのに、用紙をセットするランプが点いている。

カセットがしっかり挿入されていることを確認します。

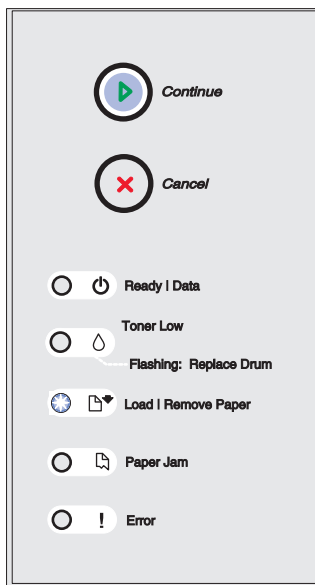

---

用紙がプリンタで詰まっている。

詳しくは 60 ページの「紙詰りの除去」を参照して下さい。

---

印刷品質の問題の解決に関する情報については、『ユーザーズガイド』を参照して下さい。

## トナー カートリッジの交換

**⚠ 注意：**トナー カートリッジの交換の際には、新しいカートリッジを長時間直接光に晒さないようにして下さい。長時間の露光は印刷品質の劣化の原因になります。

- 1 プリンタの左側にあるボタンを押して前カバーを下し、そのカバーを開けます。

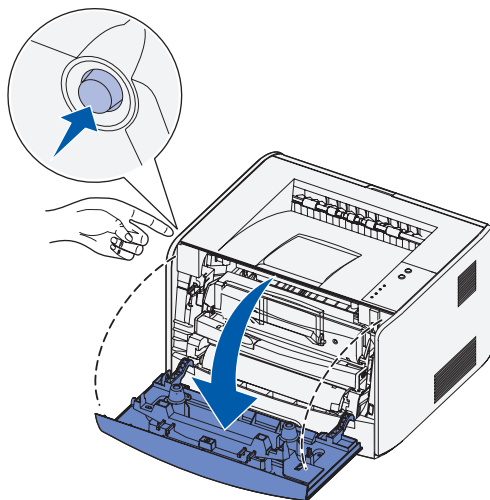

- 2 以下の手順でトナー カートリッジを外します。
  - a トナー カートリッジ組付けの底部にあるボタンを押します。

- b** 取っ手を持ってトナーカートリッジを持ち上げて引出します。

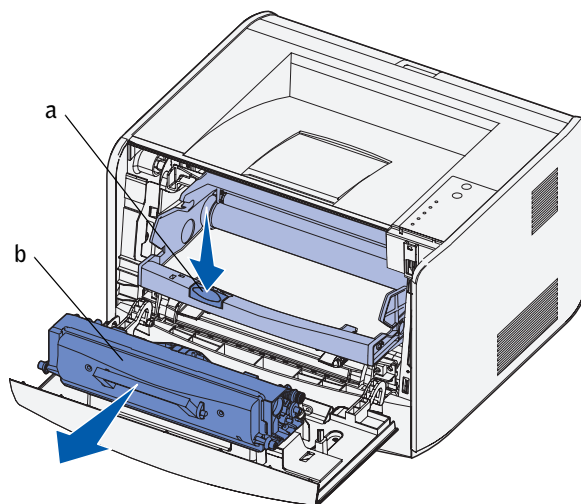

- 3** 新しいトナーカートリッジを包装から出します。  
**4** カートリッジを全方向に回してトナーを均一に分布させます。

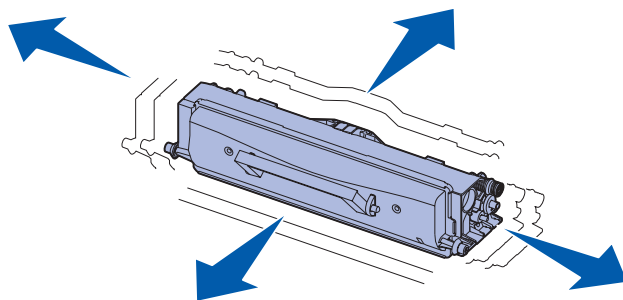

- 5 トナー カートリッジについている白いローラーをイメージ ドラムのガイド レールの白い矢印に合せ、トナー カートリッジを止るまで押込みます。正しく挿入されるとカートリッジはカチッと止ります。

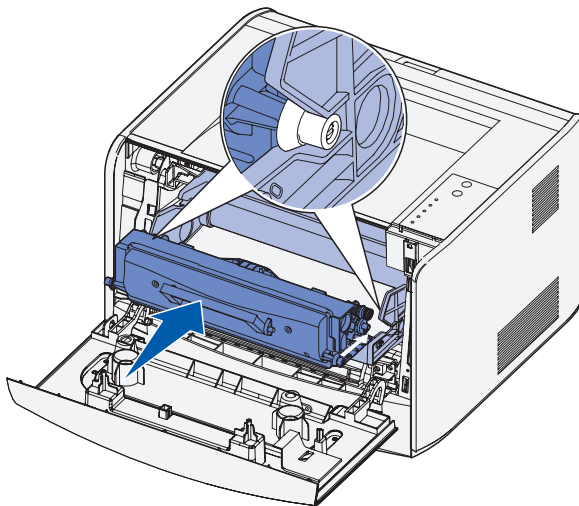

- 6 前カバーを閉じます。



## イメージ ドラムの交換

👉 **通知：**イメージ ドラムの交換の際には、トナー カートリッジやイメージ ドラムを長時間直接光に晒さないようにして下さい。長時間の露光は印刷品質の劣化の原因になります。

- 1 プリンタの左側にあるボタンを押して前カバーを下し、そのカバーを開けます。

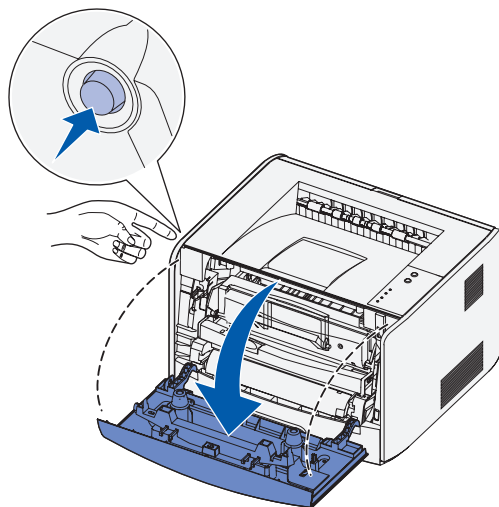

- 2 トナー カートリッジの取っ手を持ってトナー カートリッジ組付けをプリンタから引出します。

 **注記：** トナー カートリッジ組付けのボタンを押さないで下さい。

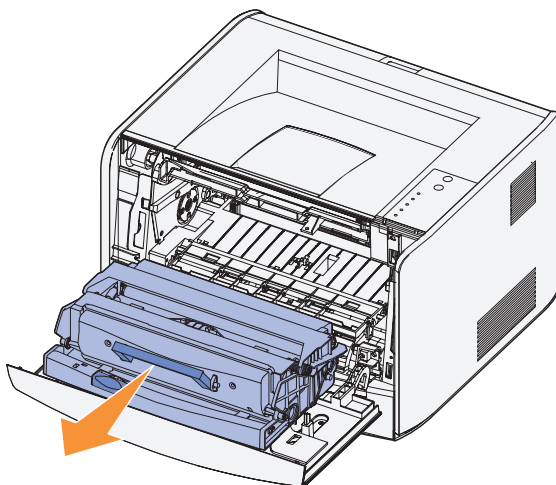

トナー カートリッジ組付けを平らで綺麗な表面に置きます。

- 3 以下の手順でトナー カートリッジを外します。
  - a トナー カートリッジ組付けの底部にあるボタンを押します。
  - b 取っ手を持ってトナー カートリッジを持ち上げて引出します。

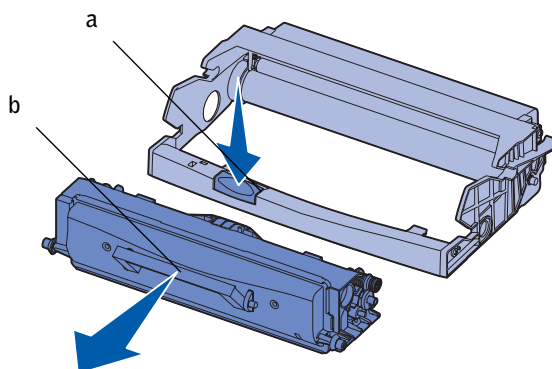

- 4 新しいイメージ ドラムを包装から出します。

- 5 トナー カートリッジについている白いローラーをイメージ ドラムのガイド レールの白い矢印に合せ、トナー カートリッジを止るまで押込みます。正しく挿入されるとカートリッジはカチッと止ります。

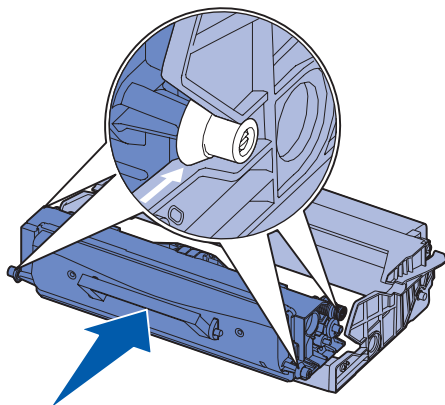

- 6 トナー カートリッジ組付けのガイドの緑色の矢印をプリンタ内のガイド レールの緑色の矢印に合せ、トナー カートリッジ組付けを止るまでプリンタに押込みます。

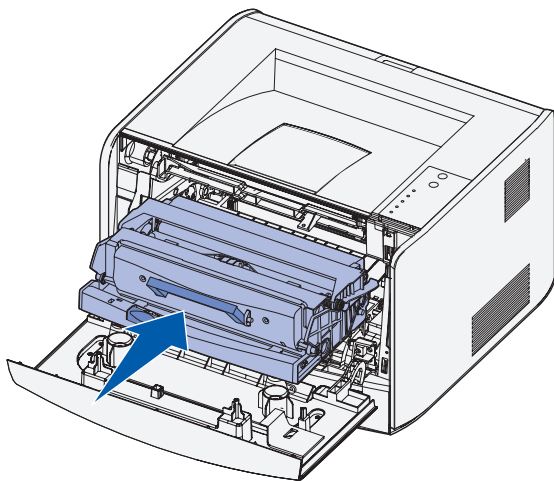

- 7 イメージドラムを交換したらイメージドラムのカウンタをリセットする必要があります。カウンタをリセットするには、全てのランプが循環的に点燈するまでキャンセルボタンを押えます。

 **通知:** イメージドラムを交換せずにそのカウンタをリセットするとプリンタの故障の原因になる可能性があります。保証が無効になります。

- 8 前面カバーを閉じます。

## 紙詰りの除去

紙詰りが起るとプリンタは停止し、操作パネルの紙詰りおよび継続ランプが点燈します。固有の二次的エラー紙詰りランプパターンを表示するには、継続を短時間に2回続けて押します。詳しくは『ユーザーズガイド』を参照して下さい。

紙詰りが起った場合は用紙経路全体をきれいにすることをお勧めします。

紙詰りを解消するには以下の手順に従います。

- 1 カセットから給紙している場合は、カセットを取出してから詰った紙を取除きます。

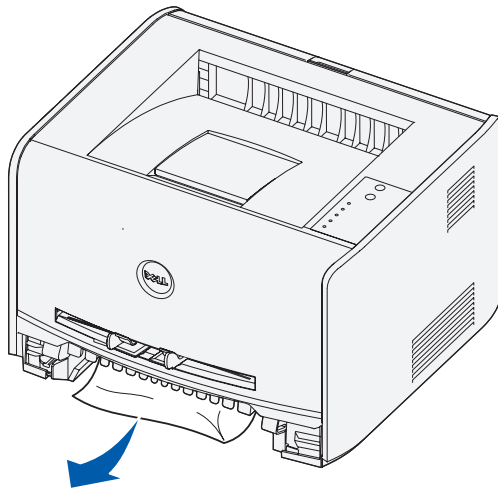

- 2 前カバーを開きトナーカートリッジ組付けを  
取外します。

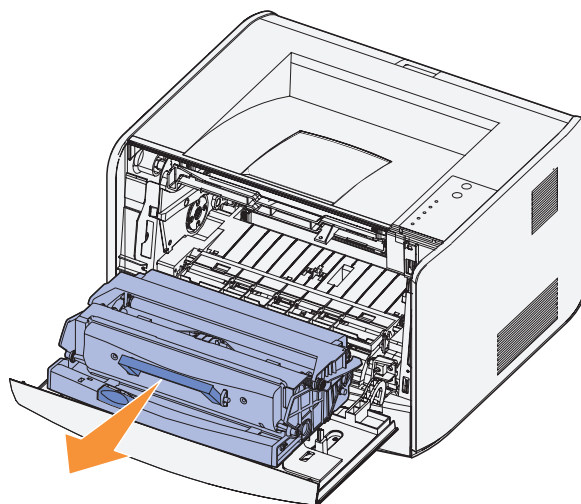

- ➡ **通知**：トナーカートリッジ組付けを長時間直接光に晒さないようにして下さい。長時間の露光は印刷品質の劣化の原因になります。

- 3 トナーカートリッジ組付けの背後の領域で詰った紙を取除きます。

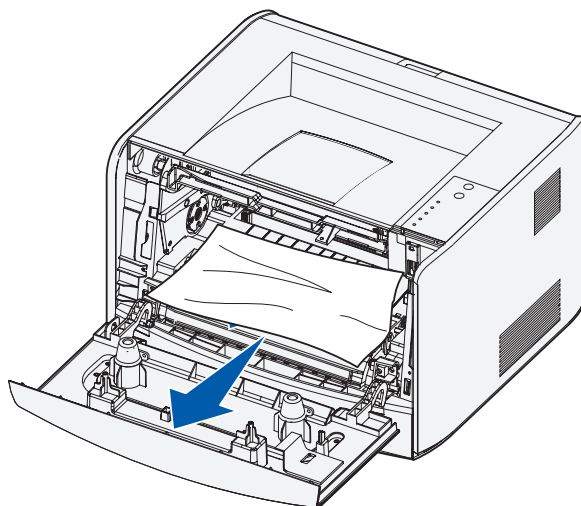

- 4 プリンタの前面のフラップを上げその下で詰った紙を取除きます。

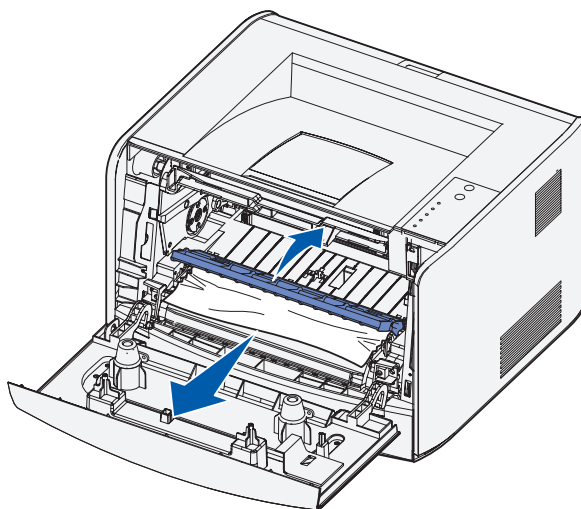

- 5 後出口を開けて詰った紙を取除きます。

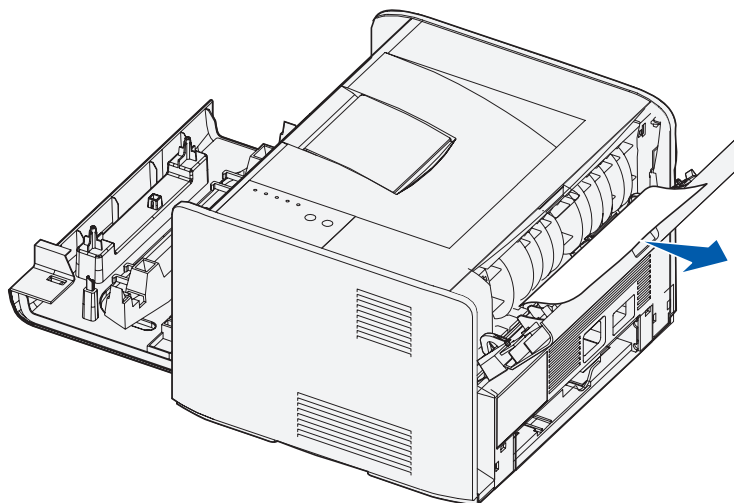

- 6 紙詰りを解消したらトナー カートリッジ組付けを取付け直し、全てのプリンタ カバーが閉じられカセットが挿入されていることを確認してから、継続を押して印刷を再開します。

 **注記：** プリンタは詰った用紙のページを印刷し直します。

セクション 7

## デルへの連絡方法

---

技術サポート

自動オーダー ステータス サービス

デルへの連絡方法

## 技術サポート

技術的な問題に関して技術者の介添えが必要な場合は、デルにお問い合わせ下さい。

- 1 お問い合わせの際にプリンタを手元に置いていただければ、その場で問題解決が可能となる必要な手順をご案内いたします。テクニカル サポートに連絡する際にエクスプレス サービス コードを言って応対する部署を指定して下さい。

エクスプレス サービス コードは、お使いのプリンタの前カバーの下にあります。

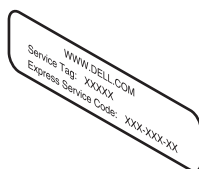

**注記：**ただし、エクスプレス サービス コードは使用できない国もあります。

- 2 お客様の種別によって連絡先は変わります。たとえば米国では、法人のお客様の場合は 1-877-459-7298 に、個人または SOHO のお客様の場合は 1-800-624-9896 になります。

国外または別のサービス エリアからご連絡する場合は、65 ページの「デルへの連絡方法」を参照して電話番号を確認して下さい。

- 3 自動電話システムのメニューの指示に従って、テクニカル サポート担当者にご連絡下さい。

## 自動オーダー ステータス サービス

ご注文のデル製品のステータスを確認するには、support.dell.com にアクセスするか、自動オーダー ステータス サービスにお電話下さい。音声案内に従って、ご注文の検索とレポートに必要な情報を入力します。地域別の連絡先については、65 ページの「デルへの連絡方法」を参照して下さい。



## デルへの連絡方法

コンピュータからデルに連絡するには、以下の Web サイトにアクセスして下さい。

- [www.dell.com](http://www.dell.com)
- [support.dell.com](http://support.dell.com) (テクニカル サポート)
- [premiersupport.dell.com](http://premiersupport.dell.com) (プレミア、プラチナ、およびゴールドのお客様を含む、教育機関、中央省庁、医療機関、中/大規模企業の法人向けのテクニカル サポート)

自国の Web アドレスについては、以下の表の中から該当の国を探して下さい。

**注記：**表に記載されているフリーダイヤル番号は、その国内でのみ使用可能です。

デルに連絡する際は、以下の表に記載されている Web サイトまたは電子メールアドレス、電話番号、コードをご使用下さい。使用するコードが不明の場合は、地域または国際電話のオペレータにお問い合わせ下さい。

国（都市） 国際電話アクセスコード 国番号 市外局番	部署名またはサービス エリア、 Web サイト、電子メール アドレス	地域番号、 市内番号および フリーダイヤル番号
アイルランド（チェリーウッド） 国際電話アクセスコード：16 国番号：353 市外局番：1	Web サイト：support.euro.dell.com 電子メール：dell_direct_support@dell.com Technical Support U.K. Technical Support（イギリス国内でのみ 通話可能） Home User Customer Care Small Business Customer Care U.K. Customer Care（イギリス国内でのみ通 話可能） Corporate Customer Care Corporate Customer Care（イギリス国内での み通話可能） Ireland Sales U.K. Sales（イギリス国内でのみ通話可能） Fax/SalesFax Switchboard	1850 543 543 0870 908 0800 01 204 4014 01 204 4014 0870 906 0010 1850 200 982 0870 907 4499 01 204 4444 0870 907 4000 01 204 0103 01 204 4444
アルーバ	General Support	フリーダイヤル：800-1578
アルゼンチン （ブエノスアイレス） 国際電話アクセスコード：00 国番号：54 市外局番：11	Web サイト：www.dell.com.ar Tech Support and Customer Care Sales Tech Support Fax Customer Care Fax	フリーダイヤル：0-800-444-0733 0-810-444-3355 11 4515 7139 11 4515 7138
アンギラ	General Support	フリーダイヤル：800-335-0031
アンチグアバーブーダ	General Support	1-800-805-5924

<b>国（都市）</b> <b>国際電話アクセスコード</b> <b>国番号</b> <b>市外局番</b>	<b>部署名またはサービス エリア、</b> <b>Web サイト、電子メール アドレス</b>	<b>地域番号、</b> <b>市内番号および</b> <b>フリーダイヤル番号</b>
イギリス（ブラックネル） 国際電話アクセスコード：00 国番号：44 市外局番：1344	Web サイト：support.euro.dell.com Customer Care Web サイト： support.euro.dell.com/uk/en/ECare/Form/Home.asp 電子メール：dell_direct_support@dell.com Technical Support (Corporate/Preferred Accounts/PAD [従業員数 1000 人以上]) Technical Support (direct/PAD and general) Global Accounts Customer Care Home and Small Business Customer Care Corporate Customer Care Preferred Accounts (従業員数 500 ~ 5000 人) Customer Care Central Government Customer Care Local Government & Education Customer Care Health Customer Care Home and Small Business Sales Corporate/Public Sector Sales Home and Small Business Fax	0870 908 0500 0870 908 0800 01344 373 186 0870 906 0010 01344 373 185 0870 906 0010 01344 373 193 01344 373 199 01344 373 194 0870 907 4000 01344 860 456 0870 907 4006
イギリス領バージン諸島	General Support	フリーダイヤル：1-866-278-6820

国（都市） 国際電話アクセスコード 国番号 市外局番	部署名またはサービス エリア、 Web サイト、電子メール アドレス	地域番号、 市内番号および フリーダイヤル番号
イタリア（ミラノ） 国際電話アクセスコード：00 国番号：39 市外局番：02	Web サイト：support.euro.dell.com 電子メール： support.euro.dell.com/it/it/emaildell/ Home and Small Business	
	Technical Support	02 577 826 90
	Customer Care	02 696 821 14
	Fax	02 696 821 13
	Switchboard	02 696 821 12
	Corporate	
	Technical Support	02 577 826 90
	Customer Care	02 577 825 55
	Fax	02 575 035 30
	Switchboard	02 577 821
インド	Technical Support	1600 33 8045
	Sales	1600 33 8044
ウルグアイ	General Support	フリーダイヤル：000-413-598-2521
エクアドル	General Support	フリーダイヤル：999-119
エルサルバドル	General Support	01-899-753-0777

国（都市） 国際電話アクセスコード 国番号 市外局番	部署名またはサービスエリア、 Web サイト、電子メール アドレス	地域番号、 市内番号および フリーダイヤル番号
オーストラリア（シドニー） 国際電話アクセスコード：0011 国番号：61 市外局番：2	電子メール（オーストラリア）： au_tech_support@dell.com  電子メール（ニュージーランド）： nz_tech_support@dell.com  Home and Small Business  Government and Business  Preferred Accounts Division（PAD）  Customer Care  Corporate Sales  Transaction Sales  Fax	1-300-65-55-33  フリーダイヤル：1-800-633-559  フリーダイヤル：1-800-060-889  フリーダイヤル：1-800-819-339  フリーダイヤル：1-800-808-385  フリーダイヤル：1-800-808-312  フリーダイヤル：1-800-818-341
オーストリア（ウィーン） 国際電話アクセスコード：900 国番号：43 市外局番：1	Web サイト：support.euro.dell.com  電子メール： tech_support_central_europe@dell.com  Home/Small Business Sales  Home/Small Business Fax  Home/Small Business Customer Care  Preferred Accounts/Corporate Customer Care  Home/Small Business Technical Support  Preferred Accounts/Corporate Technical Support  Switchboard	0820 240 530 00  0820 240 530 49  0820 240 530 14  0820 240 530 16  0820 240 530 14  0660 8779  0820 240 530 00

国（都市） 国際電話アクセスコード 国番号 市外局番	部署名またはサービスエリア、 Web サイト、電子メール アドレス	地域番号、 市内番号および フリーダイヤル番号
オランダ（アムステルダム） 国際電話アクセスコード：00 国番号：31 市外局番：20	Web サイト：support.euro.dell.com E-mail（Technical Support）： （企業向け）：nl_server_support@dell.com （Latitude）：nl_latitude_support@dell.com （Inspiron）：nl_inspiron_support@dell.com （Dimension）nl_dimension_support@dell.com （OptiPlex）：nl_optiplex_support@dell.com （Dell Precision）： nl_workstation_support@dell.com	
	Technical Support	020 674 45 00
	Technical Support Fax	020 674 47 66
	Home/Small Business Customer Care	020 674 42 00
	Relational Customer Care	020 674 4325
	Home/Small Business Sales	020 674 55 00
	Relational Sales	020 674 50 00
	Home/Small Business Sales Fax	020 674 47 75
	Relational Sales Fax	020 674 47 50
	Switchboard	020 674 50 00
	Switchboard Fax	020 674 47 50
オランダ領アンティル諸島	General Support	001-800-882-1519

国（都市） 国際電話アクセスコード 国番号 市外局番	部署名またはサービスエリア、 Web サイト、電子メール アドレス	地域番号、 市内番号および フリーダイヤル番号
カナダ（オンタリオ州 ノース ヨーク） 国際電話アクセスコード：011	Online Order Status： www.dell.ca/ostatus  AutoTech（自動テクニカル サポート） TechFax Customer Care（個人事業主/小規模法人） Customer Car（中/大規模法人、中央省庁） Technical Support（個人事業主/小規模法人） Technical Support（中/大規模法人、中央省庁） Sales（個人事業主/小規模法人） Sales（中/大規模法人、中央省庁） Spare Parts Sales & Extended Service Sales	フリーダイヤル：1-800-247-9362 フリーダイヤル：1-800-950-1329 フリーダイヤル：1-800-847-4096 フリーダイヤル：1-800-326-9463 フリーダイヤル：1-800-847-4096 フリーダイヤル：1-800-387-5757 フリーダイヤル：1-800-387-5752 フリーダイヤル：1-800-387-5755 1 866 440 3355
ガイアナ	General Support	フリーダイヤル：1-877-270-4609
韓国（ソウル） 国際電話アクセスコード：001 国番号：82 市外局番：2	Technical Support Sales Customer Service（韓国、ソウル） Customer Service（マレーシア、ペナン） Fax Switchboard	フリーダイヤル：080-200-3800 フリーダイヤル：080-200-3600 フリーダイヤル：080-200-3800 604 633 4949 2194-6202 2194-6000
ギリシャ 国際電話アクセスコード：00 国番号：30	Web サイト：support.euro.dell.com 電子メール： support.euro.dell.com/gr/en/emaildell/ Technical Support Gold Technical Support Switchboard Sales Fax	080044149518 08844140083 2108129800 2108129800 2108129812

国（都市） 国際電話アクセスコード 国番号 市外局番	部署名またはサービス エリア、 Web サイト、電子メール アドレス	地域番号、 市内番号および フリーダイヤル番号
グアテマラ	General Support	1-800-999-0136
グレナダ	General Support	フリーダイヤル：1-866-540-3355
ケイマン諸島	General Support	1-800-805-7541
コスタリカ	General Support	0800-012-0435
コロンビア	General Support	980-9-15-3978
シンガポール（シンガポール） 国際電話アクセスコード：005 国番号：65	Technical Support Customer Service（マレーシア、ペナン） Transaction Sales Corporate Sales	フリーダイヤル：800 6011 051 604 633 4949 フリーダイヤル：800 6011 054 フリーダイヤル：800 6011 053
ジャマイカ	General Support（ジャマイカ国内でのみ通話可能）	1-800-682-3639
スイス（ジュネーブ） 国際電話アクセスコード：00 国番号：41 市外局番：22	Web サイト：support.euro.dell.com 電子メール：swisstech@dell.com E-mail（フランス語をご使用になる HSB および企業のお客様）： support.euro.dell.com/ch/fr/emaildell/	Technical Support（個人/小規模法人） 0844 811 411 Technical Support（企業） 0844 822 844 Customer Care（個人/小規模法人） 0848 802 202 Customer Care（企業） 0848 821 721 Fax 022 799 01 90 Switchboard 022 799 01 01



国（都市） 国際電話アクセスコード 国番号 市外局番	部署名またはサービス エリア、 Web サイト、電子メール アドレス	地域番号、 市内番号および フリーダイヤル番号
スウェーデン （ウプランドスバスビー） 国際電話アクセスコード：00 国番号：46 市外局番：8	Web サイト：support.euro.dell.com 電子メール：swe_support@dell.com E-mail Support (Latitude、Inspiron)： Swe-nbk_kats@dell.com E-mail Support (OptiPlex)： Swe_kats@dell.com E-mail Support (サーバー)： Nordic_server_support@dell.com	08 590 05 199 08 590 05 642 08 587 70 527 20 140 14 44 08 590 05 594 08 590 05 185
	Technical Support Relational Customer Care Home/Small Business Customer Care Employee Purchase Program (EPP) Support Fax Technical Support Sales	

国（都市） 国際電話アクセスコード 国番号 市外局番	部署名またはサービス エリア、 Web サイト、電子メール アドレス	地域番号、 市内番号および フリーダイヤル番号
スペイン（マドリッド） 国際電話アクセスコード：00 国番号：34 市外局番：91	Web サイト：support.euro.dell.com 電子メール： support.euro.dell.com/es/es/emaildell/ Home and Small Business Technical Support Customer Care Sales Switchboard Fax Corporate Technical Support Customer Care Switchboard Fax	902 100 130 902 118 540 902 118 541 902 118 541 902 118 539  902 100 130 902 118 546 91 722 92 00 91 722 95 83
セントキッツネイヴィス	General Support	フリーダイヤル：1-877-441-4731
セントビンセント グレナディーン	General Support	フリーダイヤル：1-877-270-4609
セントルシア	General Support	1-800-882-1521
台湾 国際電話アクセスコード：002 国番号：886	Technical Support（ノートブック、デスク トップコンピュータ） Technical Support（サーバー） Transaction Sales Corporate Sales	フリーダイヤル：00801 86 1011 フリーダイヤル：0080 60 1256 フリーダイヤル：0080 651 228 フリーダイヤル：0080 651 227
タークス諸島および ケコス諸島	General Support	フリーダイヤル：1-866-540-3355

国（都市） 国際電話アクセスコード 国番号 市外局番	部署名またはサービス エリア、 Web サイト、電子メール アドレス	地域番号、 市内番号および フリーダイヤル番号
タイ 国際電話アクセスコード：001 国番号：66	Technical Support Customer Service（マレーシア、ペナン） Sales	フリーダイヤル：0880 060 07 604 633 4949 フリーダイヤル：0880 060 09
チェコ共和国（プラハ） 国際電話アクセスコード：00 国番号：420 市外局番：2	Web サイト：support.euro.dell.com 電子メール：czech_dell@dell.com Technical Support Customer Care Fax TechFax Switchboard	02 2186 27 27 02 2186 27 11 02 2186 27 14 02 2186 27 28 02 2186 27 11
チリ（サンティアゴ） 国番号：56 市外局番：2	Sales, Customer Support, and Technical Support	フリーダイヤル：1230-020-4823

国（都市） 国際電話アクセスコード 国番号 市外局番	部署名またはサービス エリア、 Web サイト、電子メール アドレス	地域番号、 市内番号および フリーダイヤル番号
中国（厦門） 国番号：86 市外局番：592	Tech Support Web サイト： support.ap.dell.com/china	
	Tech Support 電子メール： cn_support@dell.com	
	Tech Support Fax	818 1350
	Home and Small Business Technical Support	フリーダイヤル：800 858 2437
	Corporate Accounts Technical Support	フリーダイヤル：800 858 2333
	Customer Experience	フリーダイヤル：800 858 2060
	Home and Small Business	フリーダイヤル：800 858 2222
	Preferred Accounts Division	フリーダイヤル：800 858 2557
	Large Corporate Accounts GCP	フリーダイヤル：800 858 2055
	Large Corporate Accounts Key Accounts	フリーダイヤル：800 858 2628
	Large Corporate Accounts North	フリーダイヤル：800 858 2999
	Large Corporate Accounts North Government and Education	フリーダイヤル：800 858 2955
	Large Corporate Accounts East	フリーダイヤル：800 858 2020
	Large Corporate Accounts East Government and Education	フリーダイヤル：800 858 2669
	Large Corporate Accounts Queue Team	フリーダイヤル：800 858 2222
	Large Corporate Accounts South	フリーダイヤル：800 858 2355
	Large Corporate Accounts West	フリーダイヤル：800 858 2811
	Large Corporate Accounts Spare Parts	フリーダイヤル：800 858 2621

国（都市） 国際電話アクセスコード 国番号 市外局番	部署名またはサービス エリア、 Web サイト、電子メール アドレス	地域番号、 市内番号および フリーダイヤル番号
中南米	Customer Technical Support (米国テキサス州 オースティン)	512 728-4093
	Customer Service (米国テキサス州オース ティン)	512 728-3619
	Fax (Technical Support and Customer Service) (米国テキサス州オースティン)	512 728-3883
	Sales (米国テキサス州オースティン)	512 728-4397
	SalesFax (米国テキサス州オースティン)	512 728-4600 または 512 728-3772
デンマーク（コペンハーゲン） 国際電話アクセスコード：00 国番号：45	Web サイト：support.euro.dell.com  E-mail Support (ノートブック コンピュータ)： den_nbk_support@dell.com  E-mail Support (デスクトップ コンピュータ)： den_support@dell.com  E-mail Support (サーバー)： Nordic_server_support@dell.com	
	Technical Support	7023 0182
	Customer Care (リレーショナル)	7023 0184
	Home/Small Business Customer Care	3287 5505
	Switchboard (リレーショナル)	3287 1200
	Fax Switchboard (リレーショナル)	3287 1201
	Switchboard (個人/小規模法人)	3287 5000
	Fax Switchboard (個人/小規模法人)	3287 5001
東南アジアおよび太平洋沿岸諸国	Customer Technical Support, Customer Service, and Sales (マレーシア ペナン)	604 633 4810
トリニダード・トバゴ共和国	General Support	1-800-805-8035

国（都市） 国際電話アクセスコード 国番号 市外局番	部署名またはサービス エリア、 Web サイト、電子メール アドレス	地域番号、 市内番号および フリーダイヤル番号
ドイツ（ランゲン） 国際電話アクセスコード：00 国番号：49 市外局番：6103	Web サイト：support.euro.dell.com 電子メール： tech_support_central_europe@dell.com	
	Technical Support	06103 766-7200
	Home/Small Business Customer Care	0180-5-224400
	Global Segment Customer Care	06103 766-9570
	Preferred Accounts Customer Care	06103 766-9420
	Large Accounts Customer Care	06103 766-9560
	Public Accounts Customer Care	06103 766-9555
	Switchboard	06103 766-7000
ドミニカ	General Support	フリーダイヤル：1-866-278-6821
ドミニカ共和国	General Support	1-800-148-0530
ニカラグア	General Support	001-800-220-1006

国（都市） 国際電話アクセスコード 国番号 市外局番	部署名またはサービス エリア、 Web サイト、電子メール アドレス	地域番号、 市内番号および フリーダイヤル番号
日本（川崎） 国際電話アクセスコード：001 国番号：81 市外局番：44	Web サイト：support.jp.dell.com テクニカル サポート（サーバー） テクニカル サポート（日本国外から） （サーバー） テクニカル サポート （Dimension™、Inspiron™） テクニカル サポート（日本国外から） （Dimension、Inspiron） テクニカル サポート（Dell Precision™、 OptiPlex™、Latitude™） テクニカル サポート（日本国外から） （Dell Precision、OptiPlex、Latitude） テクニカル サポート テクニカル サポート（日本国外から）（Axim） Faxbox サービス 24時間納期情報案内サービス カスタマ ケア ビジネス セールス本部（従業員数 400 人以下） 法人営業部（従業員 400 人超） エンタープライズ営業本部（従業員 3500 人超） 公共機関営業部（政府機関、研究/教育機関、 医療機関） グローバル セグメント日本 個人のお客様 Switchboard	フリーダイヤル：0120-198-498 81-44-556-4162 フリーダイヤル：0120-198-226 81-44-520-1435 フリーダイヤル：0120-198-433 81-44-556-3894 フリーダイヤル：0120-981-690 81-44-556-3468 044-556-3490 044-556-3801 044-556-4240 044-556-1465 044-556-3433 044-556-3430 044-556-1469 044-556-3469 044-556-1760 044-556-4300

国（都市） 国際電話アクセスコード 国番号 市外局番	部署名またはサービス エリア、 Web サイト、電子メール アドレス	地域番号、 市内番号および フリーダイヤル番号
ニュージーランド 国際電話アクセスコード：00 国番号：64	電子メール（ニュージーランド）： nz_tech_support@dell.com	
	電子メール（オーストラリア）： au_tech_support@dell.com	
	Home and Small Business	0800 446 255
	Government and Business	0800 444 617
	Sales	0800 441 567
	Fax	0800 441 566
ノルウェー（リサケー） 国際電話アクセスコード：00 国番号：47	Web サイト：support.euro.dell.com	
	E-mail Support（ノートブック コンピュータ）： nor_nbk_support@dell.com	
	E-mail Support（デスクトップ コンピュータ）： nor_support@dell.com	
	E-mail Support（サーバー）： nordic_server_support@dell.com	
	Technical Support	671 16882
	Relational Customer Care	671 17514
	Home/Small Business Customer Care	23162298
	Switchboard	671 16800
	Fax Switchboard	671 16865
バハマ	General Support	フリーダイヤル： 1-866-278-6818
バミューダ	General Support	1-800-342-0671
バルバドス	General Support	1-800-534-3066
パナマ	General Support	001-800-507-0962



国（都市） 国際電話アクセスコード 国番号 市外局番	部署名またはサービス エリア、 Web サイト、電子メール アドレス	地域番号、 市内番号および フリーダイヤル番号
フィンランド（ヘルシンキ） 国際電話アクセスコード：990 国番号：358 市外局番：9	Web サイト：support.euro.dell.com 電子メール：fin_support@dell.com E-mail Support（サーバー）： Nordic_support@dell.com	09 253 313 60 09 253 313 81 09 253 313 38 09 693 791 94 09 253 313 99 09 253 313 00
	Technical Support	
	Technical Support Fax	
	Relational Customer Care	
	Home/Small Business Customer Care	
	Fax	
	Switchboard	

国（都市） 国際電話アクセスコード 国番号 市外局番	部署名またはサービス エリア、 Web サイト、電子メール アドレス	地域番号、 市内番号および フリーダイヤル番号
フランス（パリ）（モンペリエ） 国際電話アクセスコード：00 国番号：33 市外局番：(1) (4)	Web サイト：support.euro.dell.com 電子メール： support.euro.dell.com/fr/fr/emaildell/ Home and Small Business	
	Technical Support	0825 387 270
	Customer Care	0825 823 833
	Switchboard	0825 004 700
	Switchboard（フランス国外からの通話）	04 99 75 40 00
	Sales	0825 004 700
	Fax	0825 004 701
	Fax（フランス国外からの通話）	04 99 75 40 01
	Corporate	
	Technical Support	0825 004 719
	Customer Care	0825 338 339
	Switchboard	01 55 94 71 00
	Sales	01 55 94 71 00
	Fax	01 55 94 71 01
ブラジル 国際電話アクセスコード：00 国番号：55 市外局番：51	Web サイト：www.dell.com/br Customer Support, Technical Support Tech Support Fax Customer Care Fax Sales	0800 90 3355 51 481 5470 51 481 5480 0800 90 3390
ブルネイ 国番号：673	Customer Technical Support（マレーシア、 ペナン） Customer Service（マレーシア、ペナン） Transaction Sales（マレーシア、ペナン）	604 633 4966 604 633 4949 604 633 4955

国（都市） 国際電話アクセスコード 国番号 市外局番	部署名またはサービスエリア、 Web サイト、電子メール アドレス	地域番号、 市内番号および フリーダイヤル番号
プエルトリコ	General Support	1-800-805-7545
米国（テキサス州オースティン） 国際電話アクセスコード：011 国番号：1	Automated Order-Status Service	フリーダイヤル：1-800-433-9014
	AutoTech（ノートブック、デスクトップ コンピュータ）	フリーダイヤル：1-800-247-9362
	Consumer（個人/SOHO）	
	Technical Support	フリーダイヤル：1-800-624-9896
	Customer Service	フリーダイヤル：1-800-624-9897
	DellNet™ Service and Support	フリーダイヤル：1-877-Dellnet (1-877-335-5638)
	Employee Purchase Program (EPP) Customers	フリーダイヤル：1-800-695-8133
	Financial Services website： <a href="http://www.dellfinancialservices.com">www.dellfinancialservices.com</a>	
	Financial Services（リース/ローン）	フリーダイヤル：1-877-577-3355
	Financial Services (Dell Preferred Accounts [DPA])	フリーダイヤル：1-800-283-2210
	Business	
	Customer Service and Technical Support	フリーダイヤル：1-877-459-7298
	Employee Purchase Program (EPP) Customers	フリーダイヤル：1-800-695-8133
	Projectors Technical Support	フリーダイヤル：1-877-459-7298
	Public（中央省庁、教育、医療機関）	
	Customer Service and Technical Support	フリーダイヤル：1-800-456-3355
	Employee Purchase Program (EPP) Customers	フリーダイヤル：1-800-234-1490
	Dell Sales	フリーダイヤル：1-800-289-3355 またはフリーダイヤル： 1-800-879-3355
	Dell Outlet Store (Dell refurbished computers)	フリーダイヤル：1-888-798-7561
	Software and Peripherals Sales	フリーダイヤル：1-800-671-3355
	Spare Parts Sales	フリーダイヤル：1-800-357-3355

国（都市） 国際電話アクセスコード 国番号 市外局番	部署名またはサービス エリア、 Web サイト、電子メール アドレス	地域番号、 市内番号および フリーダイヤル番号
	Extended Service and Warranty Sales	フリーダイヤル：1-800-247-4618
	Fax	フリーダイヤル：1-800-727-8320
	Dell Services for the Deaf, Hard-of-Hearing, or Speech-Impaired	フリーダイヤル：1-877-DELLTTY (1-877-335-5889)
米国バージン諸島	General Support	1-877-673-3355
ベネズエラ	General Support	8001-3605
ベルギー（ブリュッセル） 国際電話アクセスコード：00 国番号：32 市外局番：2	Web サイト：support.euro.dell.com 電子メール：tech_be@dell.com フランス語をご使用になるお客様向けの 電子メール： support.euro.dell.com/be/fr/emaildell/	
	Technical Support	02 481 92 88
	Customer Care	02 481 91 19
	Corporate Sales	02 481 91 00
	Fax	02 481 92 99
	Switchboard	02 481 91 00
ペルー	General Support	0800-50-669
ポーランド（ワルシャワ） 国際電話アクセスコード：011 国番号：48 市外局番：22	Web サイト：support.euro.dell.com 電子メール：pl_support_tech@dell.com	
	Customer Service Phone	57 95 700
	Customer Care	57 95 999
	Sales	57 95 999
	Customer Service Fax	57 95 806
	Reception Desk Fax	57 95 998
	Switchboard	57 95 999
ボリビア	General Support	フリーダイヤル：800-10-0238

国（都市） 国際電話アクセスコード 国番号 市外局番	部署名またはサービスエリア、 Web サイト、電子メール アドレス	地域番号、 市内番号および フリーダイヤル番号
ポルトガル 国際電話アクセスコード：00 国番号：351	Web サイト：support.euro.dell.com 電子メール： support.euro.dell.com/pt/en/emaildell/ Technical Support Customer Care Sales Fax	707200149 800 300 413 800 300 410 または 800 300 411 または 800 300 412 または 21 422 07 10 21 424 01 12
香港 国際電話アクセスコード：001 国番号：852	Web サイト：support.ap.dell.com 電子メール：ap_support@dell.com Technical Support (Dimension™、Inspiron™) Technical Support (OptiPlex™、Latitude™、 Dell Precision™) Technical Support (PowerApp™、PowerVault™) Gold Queue EEC Hotline Customer Advocacy Large Corporate Accounts Global Customer Programs Medium Business Division Home and Small Business Division	2969 3189 2969 3191 2969 3196 2969 3187 3416 0910 3416 0907 3416 0908 3416 0912 2969 3105
マカオ 国番号：853	Technical Support Customer Service (マレーシア、ペナン) Transaction Sales	フリーダイヤル：0800 582 604 633 4949 フリーダイヤル：0800 581

国（都市） 国際電話アクセスコード 国番号 市外局番	部署名またはサービス エリア、 Web サイト、電子メール アドレス	地域番号、 市内番号および フリーダイヤル番号
マレーシア（ペナン） 国際電話アクセスコード：00 国番号：60 市外局番：4	Technical Support	フリーダイヤル：1 800 888 298
	Customer Service	04 633 4949
	Transaction Sales	フリーダイヤル：1 800 888 202
	Corporate Sales	フリーダイヤル：1 800 888 213
南アフリカ（ヨハネスブルク） 国際電話アクセスコード： 09/091 国番号：27 市外局番：11	Web サイト：support.euro.dell.com	
	電子メール：dell_zs_support@dell.com	
	Technical Support	011 709 7710
	Customer Care	011 709 7707
	Sales	011 709 7700
	Fax	011 706 0495
	Switchboard	011 709 7700
メキシコ 国際電話アクセスコード：00 国番号：52	Customer Technical Support	001-877-384-8979または 001-877-269-3383
	Sales	50-81-8800または 01-800-888-3355
	Customer Service	001-877-384-8979または 001-877-269-3383
	Main	50-81-8800 または 01-800-888-3355
モンセラト	General Support	フリーダイヤル：1-866-278-6822

国（都市） 国際電話アクセスコード 国番号 市外局番	部署名またはサービス エリア、 Web サイト、電子メール アドレス	地域番号、 市内番号および フリーダイヤル番号
ルクセンブルグ 国際電話アクセスコード：00 国番号：352	Web サイト：support.euro.dell.com 電子メール：tech_be@dell.com Technical Support（ベルギー、ブリュッセル） Home/Small Business Sales（ベルギー、ブリュッセル） Corporate Sales（ベルギー、ブリュッセル） Customer Care（ベルギー、ブリュッセル） Fax（ベルギー、ブリュッセル） Switchboard（ベルギー、ブリュッセル）	3420808075 フリーダイヤル：080016884 02 481 91 00 02 481 91 19 02 481 92 99 02 481 91 00





セクション 8

## 付録

---

デル製品の保証および返品について  
インクおよびトナー カートリッジに対する限定保証  
デル ソフトウェア製品ライセンス契約

## デル製品の保証および返品について

アジア太平洋地域でご購入いただいたデル製のハードウェア製品には、1年、2年、3年、または4年の限定保証が付いています。ハードウェア製品の保証内容を確認するには、梱包票または納品書を確認して下さい。

### デル製のハードウェア製品の限定保証

#### 本限定保証の対象

本限定保証では、エンドユーザー カスタマが保有するデル製のハードウェア製品や周辺機器の材質と製造技術の欠陥が保証されます。

#### 本限定保証の対象にならないもの

法律に定められた限りにおいて、本限定保証では以下の事項が対象外になります。

- ソフトウェア (工場出荷時からデル製のハードウェア製品に搭載されているオペレーティングシステムおよびソフトウェア、サードパーティ製のソフトウェア、または搭載し直されたソフトウェア)
- デル製でない製品、およびソリューションプロバイダダイレクトの製品とアクセサリ
- 以下の項目が原因となっている問題：
  - 事故、不正使用、誤用、または電源の問題などの外的な要因
  - デルが許可しないサービス
  - 製品の取扱説明書にはない使用方法
  - 製品の取扱説明書に従ってはいるが操作を誤っているかまたは予防保守作業上の誤り
  - デル製でないアクセサリ、部品、コンポーネントの使用によって発生した問題
- サービス タグまたはシリアルナンバーを紛失した、または変更された製品
- 代金が支払われていない製品

#### 一般条項

法律に定められた限りにおいて、ハードウェアの誤作動および欠陥に対するデルの責任は、本限定保証に述べられた修理および交換に限定されます。製品の明示的な保証は、上記に明記された保証期間の有効期間内に限定され、その期間後にはいかなる保証も適用されません。

法律に定められた限りにおいて、デルでは、本限定保証に述べられた処置を超える責任、あるいは使用不可能になった製品またはデータやソフトウェアの損失に対する無制限の責任を含む付随的または間接的な損害に対する責任を負いません。

## Australia Only

In addition to any rights the Customer may have under statute, and to the extent permitted by law, Dell undertakes at its option (a) in the case of defective products, the replacement of the products or the supply of equivalent products; the repair of such products; the payment of the cost of replacing the products or of acquiring equivalent products; or the payment of the cost of having the products repaired OR (b) in the case of unsatisfactory services, the supplying of those services again; or the payment of the cost of having the services supplied again.

## New Zealand Only

These Limited Warranties shall be subject to the Consumer Guarantees Act 1993 ("the Act") unless the Customer is a business or is being supplied by Dell for the purposes of a business, in which event pursuant to section 43 of the Act, Dell and the Customer hereby agree that the Act shall not apply to these Limited Warranties. Under the Act when implied conditions and warranties cannot be excluded, Dell limits its liability in case of the Product, to the replacement of the Product or the supply of the equivalent Product or the repair of the Product, or the paying of the costs for replacing the Product or requiring equivalent Product, or the payment of the cost of having the Product repaired; and in the case of services, to the supplying of the services again, or the payment of the cost of having the services supplied again.

### 本限定保証の継続期間

法律に定められた限りにおいて、本限定保証は、梱包票または納品書に表記された期間に限り継続します。ただし、デル製のバッテリーについては1年のみ、デル製のプロジェクタのランプについては90日のみとなります。限定保証の開始日は、梱包票または納品書に記載された日になります。弊社が保証対象の製品や部品を修理または交換する場合でも、保証期間は延長されません。デルは自らの裁量で限定保証の内容を変更する場合があります。この場合、いかなる変更に対しても遡及効果がないものとします。

### 保証サービスの取得方法

保証期間の終了前に、以下の表の中から該当する電話番号にお問い合わせ下さい。お問い合わせの際には、お手元にサービスタグナンバーまたは注文番号をご用意下さい。

### デルが保証する内容

1年限定保証の最初の1年間：

デルの翌営業日または第2営業日対応サービスでは、デルに返品された製品に対して本限定保証の範囲内で修理または交換を行います。保証サービスを取得するには、限定保証期間内にデルのカスタマーテクニカルサポートまでご連絡下さい。保証サービスが必要な場合、デルはユーザーに修理後の製品または交換用の製品を発送します。

修理済みの製品または交換用の製品を受け取り次第、元どおりまたはそれに近い状態に梱包した製品をデルに返送する必要があります。デルでは、修理対象の製品から交換した部品をすべて保管しています。デルは、保証修理行い、交換製品を組み立てる際に、各種の製造元で製造された新品または修理済みの部品を使用しています。デルが製品を修理または交換した場合、その保証期間は延長されません。

弊社で製品が本保証の範囲を超えていると判断した場合は、それをユーザーに通知し、代替案として手数料をお支払いいただくことにより利用可能となるサービスを提案いたします。

個人のお客様：  
Technical Support 1300 655 533  
中規模法人のお客様：  
Technical Support 1800 060 889  
大規模法人のお客様：  
Technical Support 1800 633 559

**注記：**弊社に製品を送付する前に、製品のハード ドライブなどのストレージ装置のデータのバックアップを取って下さい。機密情報、専有情報、個人情報などの情報は削除し、フロッピー ディスク、CD、PC カードなどリムーバブル メディアは取り外しておいて下さい。機密情報、専有情報、個人情報などの情報、データの損失や破壊、リムーバブル メディアの損傷や損失に対しては、弊社では責任を負いかねます。

限定保証の残余期間：限定保証の残余期間内に部品の交換が必要となった場合、交換を基本として交換の日には有効なデルの交換ポリシー (Exchange Policy) の規定により、限定保証の対象であるデル ハードウェア製品の交換部品を提供します。部品の交換が必要で、デルに交換部品を送ってもらう場合は、デルの承諾を得るために事前にハードウェアの障害内容をデルのカスタマー テクニカル サポートに報告する必要があります。

交換部品は新品または修理済みの部品になります。デルでは、他社製の交換部品を送る場合もあります。この交換部品の保証期間は、限定保証期間の残余期間となります。交換した元の部品をデルに返却しない場合は、交換部品の代金を支払う必要があります。交換した元の部品の返却手順、および返却しない場合の交換部品の代金の支払い義務は、交換を行った日に有効なデルの交換ポリシーに従います。

**注記：**部品を交換する前に、製品のハードドライブおよびその他すべてのストレージ装置のデータのバックアップを取っておいて下さい。弊社ではデータの損失や破壊に対しては、責任を負いかねます。

### サービス契約に加入した場合

サービス契約をデルと締結している場合、サービス規定に基づいたサービスを受けることができます。サービス取得の詳細については、契約内容を確認して下さい。

## 製品の修理方法

弊社は、保証による修理を行う際や交換用の製品を組み立てる際に、さまざまな製造元で製造された新品または修理済みの部品を使用しています。修理の対象はデルに返送された部品またはシステムであり、お客様がまだ一度も使用していない部品またはシステムに対して修理が行われる場合もあります。すべての部品とシステムに対して、品質の検査とテストが行われます。部品とシステムの交換は、返送された製品の限定保証の残余期間が保証する範囲内で行われます。デルでは、修理対象の製品から交換した部品をすべて保管しています。

## インクおよびトナー カートリッジに対する限定保証

以下の節では、アジア太平洋地域におけるインクとトナー カートリッジに対する限定保証について説明します。目的の限定保証については、該当する項目を参照して下さい。

### インクおよびトナー カートリッジに対する限定保証

Dell Inc. は、材質および製造技術において欠陥のないデル純正トナー カートリッジの購入者に対して、製品の使用期間中製品の保証を行います。また、材質および製造技術において欠陥のないデル純正インク カートリッジに対して、納品書の納品日から2年間保証を行います。材質または製造技術において本製品に欠陥があることが判明した場合は、限定保証期間中にデルに返品いただければ無料で交換します。まず弊社のフリーダイヤル番号に連絡して、返品に対する弊社の同意を得る必要があります。製品の生産中止または在庫がないなどの理由により製品の交換が不可能な場合は、弊社の判断に基づき、同等の製品で交換を行うかカートリッジの購入代金を返還します。インクまたはトナー カートリッジが、補給されたり不適切に保管されたりしたものである場合、または誤用、乱用、事故、放置、誤った操作、製品に悪影響を及ぼす環境、通常使用による磨耗などの理由により問題がある場合には、本限定保証の適用対象にはなりません。

### 一般条項

法律に定められた限りにおいて、ハードウェアの誤作動および欠陥に対するデルの責任は、本限定保証に述べられた修理および交換に限定されます。製品の明示的な保証は、上記に明記された保証期間の有効期間内に限定され、その期間後にはいかなる保証も適用されません。

法律に定められた限りにおいて、デルでは、本限定保証に述べられた処置を超える責任、あるいは使用不可能になった製品またはデータやソフトウェアの損失に対する無制限の責任を含む付随的または間接的な損害に対する責任を負いません。

### Australia Only

In addition to any rights the Customer may have under statute, and to the extent permitted by law, Dell undertakes at its option (a) in the case of defective products, the replacement of the products or the supply of equivalent products; the repair of such products; the payment of the cost of replacing the products or of acquiring equivalent products; or the payment of the cost of having the products repaired OR (b) in the case of unsatisfactory services, the supplying of those services again; or the payment of the cost of having the services supplied again.

## **New Zealand Only**

These Limited Warranties shall be subject to the Consumer Guarantees Act 1993 ("the Act") unless the Customer is a business or is being supplied by Dell for the purposes of a business, in which event pursuant to section 43 of the Act, Dell and the Customer hereby agree that the Act shall not apply to these Limited Warranties. Under the Act when implied conditions and warranties cannot be excluded, Dell limits its liability in case of the Product, to the replacement of the Product or the supply of the equivalent Product or the repair of the Product, or the paying of the costs for replacing the Product or requiring equivalent Product, or the payment of the cost of having the Product repaired; and in the case of services, to the supplying of the services again, or the payment of the cost of having the services supplied again.

## デル ソフトウェア製品ライセンス契約

本契約は、ユーザーであるお客様と Dell Products, L.P (以下「デル」とします) との法的な契約となります。本契約は、デル製品に同梱されているすべてのソフトウェアに適用されます。お客様と製造者または本ソフトウェア所有者 (以下、総称として「ソフトウェア」とします) 間で個別にライセンス契約を締結できません。ソフトウェアのパッケージの開梱または開封、ソフトウェアのインストールまたはダウンロード、あらかじめコンピュータに搭載または組み込まれているソフトウェアの使用を行った時点で、本契約の条項に同意したとみなされます。これらの条項に同意できない場合、直ちにすべてのソフトウェア製品 (ディスク、印刷物、およびパッケージ) を返品し、あらかじめ搭載または組み込まれているソフトウェアはすべて削除して下さい。

本ソフトウェアの複製は、1 回だけに制限されており、1 台のコンピュータにのみで使用する事が可能です。本ソフトウェアの複数のライセンスを所有している場合は、ライセンスを所有する限りいつでも、ライセンスの数だけ複製を使用できます。コンピュータの一時メモリまたは永久ストレージに本ソフトウェアがロードされている場合を「使用」とします。本ソフトウェアを配布する各コンピュータに個別のライセンスがある場合に (限り)、他のコンピュータへの配布を唯一の目的として、ネットワーク サーバーに本ソフトウェアをインストールしている場合は「使用」としません。ネットワーク サーバーにインストールされた本ソフトウェアを使用するユーザー数が、ライセンス数を超えないようにして下さい。ネットワーク サーバーにインストールされた本ソフトウェアを使用するユーザー数がライセンス数を超える場合は、ユーザー数と同数のライセンスを購入してから本ソフトウェアの使用を追加ユーザーに許可して下さい。デルまたはデル関連会社の法人のお客様については、本契約により、デルまたはデルにより指名された代理人に通常の営業時間内に本ソフトウェア使用に関する監査を行う権利を許可し、このような監査でデルに協力することに同意し、かつ、本ソフトウェア使用に関連するすべての記録をデルに提出することに同意するものとします。監査は、お客様が本契約の条項を遵守しているかどうかの確認に限定されます。

本ソフトウェアはアメリカ合衆国の著作権法および国際条約によって保護されています。本ソフトウェアは、バックアップまたはアーカイブの目的でのみ、複製を1つ作成できます。また、オリジナルのソフトウェアをバックアップまたはアーカイブの目的でのみ保存することを条件として、1 台のハードディスクに本ソフトウェアをコピーできます。お客様は、本ソフトウェアを賃貸またはリースしたり、本ソフトウェアに同梱の印刷物を複製することはできません。ただし、お客様が複製を保持せず、被譲渡者が本条項に同意した場合は、ソフトウェアおよびすべての同梱物を永久的に譲渡することができます。譲渡する場合は、必ず最新のアップデートとすべての旧バージョンが含まれていなければなりません。本ソフトウェアのリバースエンジニアリング、逆コンパイル、または逆アセンブリを行わないで下さい。お客様のコンピュータに付属のパッケージに、CD-ROM、3.5 インチ ディスクまたは 5.25 インチ ディスクが同梱されている場合は、お客様のコンピュータに適したディスクのみを使用して下さい。他のコンピュータまたはネットワークでそれらのディスクを使用したり、本契約で許可される以外の他のユーザーに、貸与、賃貸、リース、または譲渡することはできません。



## 限定保証

デルは、お客様が本ソフトウェアのディスクを入手した日から 90 日間、通常の使用において、そのディスクに材質または製造技術上の欠陥が生じないことを保証いたします。この保証はお客様に限定され、譲渡することはできません。すべての黙示的保証は、お客様が本ソフトウェアを入手した日から 90 日間に制限されます。国や地域によっては黙示的保証期間の制限を許可されないこともあるので、本限定保証がお客様に適用されない場合があります。デルおよびその供給業者が負担する費用およびお客様の救済措置は、(a) ソフトウェアの購入代金の返却、(b) お客様の費用負担とリスクのもとで、返却許可番号付きでデルに返却された、本保証を満たさないディスクの交換のいずれかに制限されます。いかなる事故、誤用、乱用、またはデル以外のサービスや修正が原因でディスクに損傷が発生した場合、本限定保証は無効となります。交換ディスクの保証期間については、交換対象の元のディスクの保証期間の残余日数と 30 日間の中から長い方が適用されます。

デルは、本ソフトウェアの機能がお客様の要求に適合していること、本ソフトウェアの動作が妨げられないこと、エラーが発生しないことを保証しかねます。本ソフトウェアを選択して期待した成果が得られたかどうか、また本ソフトウェアの使用および使用結果につきましては、お客様ご自身の責任によるものとさせていただきます。

デルは、デル自身とその供給業者を含め、商業性や特定目的への適合性に対する保証も含み、またそれらに限定せず、明示的であれ黙示的であれ、ソフトウェアおよび同梱されるすべての印刷物に対する上記以外のいかなる保証も放棄します。本限定保証は、特定の法的権利をお客様に付与するものです。この法的権利は、国や地域によって異なる場合があります。

ソフトウェアの使用想定範囲を超えた使用による、またはソフトウェアが使用不可能になったことにより発生した利益の損失、営業の中断、データの消失、金銭的喪失などあらゆる損害に対し、デルまたはその供給業者は、そうした損害の可能性を示唆されていたとしても、責任は負いません。国や地域によっては、偶発的または必然的な損害に対する責任の除外や制限が禁じられているため、一部のお客様には上記の制限が適用されない場合があります。

## アメリカ合衆国政府の制限付き権利

本ソフトウェアおよびマニュアルは、48 C.F.R. 2.101 条で定義される「市販品」です。「commercial computer software」および「commercial computer software documentation」の条項それ自体は、48 C.F.R. 12.212 に使用されています。48 C.F.R. 12.212 および 48 C.F.R. 227.7202-1 ~ 227.7202-4 では、すべてアメリカ合衆国政府エンドユーザーは、本条項に定められた権利に基づいてのみ、ソフトウェアおよびマニュアルを入手することが定められています。契約者/製造者は Dell Products, L.P. であり、その所在地は One Dell Way, Round Rock, TX 78682 です。

## 一般規定

本ライセンスは解除されない限り有効です。上記条件に基づくか、お客様が本契約の何らかの条項の遵守しなかった場合、本ライセンスは解除されます。解除の際は、お客様は本ソフトウェアとその同梱物、およびすべての複製を破棄するものとします。本契約は、テキサス州法に定められています。本契約の条項は分離可能です。施行できない条項があることが判明しても、本契約の他の条項、規約、または条件の施行には影響しません。本契約は、被譲渡者および譲渡者を拘束します。デルおよびお客様は、本ソフトウェアまたは本契約に関して、陪審による裁判を受ける権利を法律で認められた最大限の範囲で放棄することに合意します。本権利放棄が無効な国や地域では、適用されない場合があります。本契約をお読みになり、ご理解のうえ、この条項に束縛されることに同意し、本契約が本ソフトウェアに関するお客様とデルとの契約の完全かつ独占的条件であることをご確認下さい。

# 索引

## E

Ethernet ケーブルの接続 38

## I

IP アドレス設定  
ユーティリティの使用 45

## O

OHP フィルム  
大きさと重さ 28

## U

USB ケーブルの接続 30

## W

Web サーバーの使用 47

## あ

厚紙  
大きさと重さ 28  
アンインストール、  
ソフトウェアの 46

## い

イメージ ドラム  
交換 57

## 印刷

ネットワーク 37  
ネットワークのセットアップ  
39  
メディア指針 27  
メニュー設定ページ 39  
ローカル 29

印刷メディア指針 27

## インストール

プリンタ ドライバ  
Windows 2000 を使用 32  
Windows 98 を使用 34  
Windows ME を使用 33  
Windows NT を使用 33  
Windows XP を使用 31

## お

オプションのドロワーの取付け  
14

## か

解消、紙詰りの 60  
カセットの取付け 22  
カードのインストール 17  
紙詰り  
解消 60

## 感光体キット

「イメージ ドラム」を参照

## さ

## サポート

デルへの連絡方法 65

## し

消耗品の注文 2

状況監視センターの使用 44

## せ

セット、用紙の  
標準カセットとオプションの  
カセット 22

## 接続、プリンタの

Ethernet ケーブル 38  
USB ケーブル 30  
パラレル ケーブル 30

## そ

ソフトウェア アプリケーション  
IP アドレス設定  
ユーティリティ 45  
アンインストール 46  
状況監視センター 44  
デル トナー管理システム 44  
ドライバ プロファイラ 46

プリンタ消耗品再注文  
アプリケーション 45  
ローカルプリンタ設定  
ユーティリティ 45

**ち**  
注文、消耗品の 2

**つ**  
詰り 60

**て**  
デル  
連絡方法 65  
デルトナー管理システム 44

**と**  
トナーカートリッジ  
交換 54  
トナーの注文 2  
トラブルシューティング 50  
イメージドラムの交換 57  
紙詰りの解消 60  
基本的問題 50  
トナーカートリッジの交換 54

取付け  
オプションのカード 17  
オプションのドロワー 14  
オプションのメモリー 17  
ドライバプロファイラの使用 46

**は**  
パラレルケーブルの接続 30

**ふ**  
封筒  
大きさと重さ 28  
プリンタ  
メモリー 17  
プリンタ構成設定 Web ツールの  
使用 47  
プリンタ消耗品再注文  
アプリケーションの使用 45  
プリンタソフトウェア  
アンインストールの使用 46

**め**  
メディア 28  
種類と大きさ 28  
メモリーのインストール 17

**よ**  
用紙  
大きさと重さ 28  
詰り 60

**ら**  
ラベル  
大きさと重さ 28

**ろ**  
ローカルプリンタ設定  
ユーティリティの使用 45